



OPERATOR'S MANUAL

MODEL #92001i-EU
1900W RATED PORTABLE INVERTER GENERATOR



ENGLISH

DEUTSCH

FRANÇAIS

ITALIANO

ESPAÑOL

SVENSKA

SUOMEN KIELI

NEDERLANDS

POLSKI

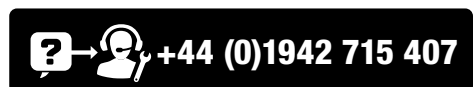

or visit championpowerequipment.co.uk

SAVE THESE INSTRUCTIONS. This manual contains important safety precautions which should be read and understood before operating the product. Failure to do so could result in serious injury. This manual should remain with the product.

Specifications, descriptions and illustrations in this manual are as accurate as known at the time of publication, but are subject to change without notice.

INTRODUCTION

Félicitations pour votre achat d'un produit Champion Power Equipment (CPE). CPE conçoit, construit et prend en charge tous nos produits selon des spécifications et directives strictes. Avec les connaissances adéquates du produit, une utilisation sécurisée et un entretien régulier, ce produit devrait vous apporter de nombreuses années de service satisfaisant.

Tout est mis en œuvre pour assurer l'exactitude et le caractère exhaustif des informations de ce manuel au moment de la publication. Nous nous réservons le droit de modifier, d'altérer et/ou d'améliorer le produit et ce document à tout moment, sans préavis.

CPE accorde une grande valeur à la manière dont nos produits sont conçus, fabriqués, opérés et entretenus, ainsi qu'à fournir une sécurité à l'opérateur et aux personnes se trouvant aux alentours du générateur. Par conséquent, il est **IMPORTANT** de consulter attentivement ce manuel du produit et les autres documents du produit et d'être pleinement conscient et bien connaître le montage, l'opération, les dangers et l'entretien du produit avant utilisation. Familiarisez-vous pleinement avec celui-ci et veillez à ce que les autres personnes qui ont l'intention d'utiliser le produit se familiarisent également pleinement avec les procédures correctes de sécurité et d'opération avant chaque utilisation. Merci de toujours faire preuve de bon sens et de précaution lors de l'opération du produit pour veiller à ce qu'aucun accident, dommage matériel ni blessure ne survienne. Nous souhaitons que vous puissiez utiliser et être satisfait de votre produit CPE pour les années à venir.

Si vous contactez CPE concernant des pièces de rechange et/ou un entretien, vous devrez fournir les numéros de modèle et de série complets de votre produit. Retranscrivez les informations indiquées sur l'étiquette signalétique de votre produit dans le tableau ci-dessous.

ÉQUIPE D'ASSISTANCE TECHNIQUE CPE

+44 (0)1942 715 407

NUMÉRO DU MODÈLE

92001i-EU

NUMÉRO DE SÉRIE

DATE D'ACHAT

LIEU D'ACHAT

DÉFINITIONS DE SÉCURITÉ

L'objectif des symboles de sécurité est d'attirer votre attention sur les possibles dangers. Les symboles de sécurité et leurs explications méritent votre attention complète et votre compréhension. Les avertissements de sécurité n'éliminent pas tous les dangers à eux seuls. Les instructions ou les avertissements qu'ils donnent ne se substituent pas des mesures adéquates de prévention des accidents.

DANGER

DANGER indique une situation de danger qui, si elle ne peut être évitée, résultera en le décès ou des blessures graves.

AVERTISSEMENT

AVERTISSEMENT indique une situation de danger qui, si elle ne peut être évitée, pourrait résulter en le décès ou des blessures graves.

PRÉCAUTION

PRÉCAUTION indique une situation de danger qui, si elle ne peut être évitée, pourrait résulter en des blessures mineures ou modérées.

REMARQUE

REMARQUE indique des informations considérées comme importantes, mais non liées à un danger (par ex. des messages concernant des dégâts matériels).

INSTRUCTIONS IMPORTANTES DE SÉCURITÉ

⚠️ AVERTISSEMENT

Cancer et effets nocifs sur la reproduction www.P65Warnings.ca.gov

⚠️ DANGER

Les gaz d'échappement du générateur contiennent du monoxyde de carbone, un gaz incolore, inodore et toxique. Le fait de respirer du monoxyde de carbone cause des nausées, des étourdissements, des évanouissements ou le décès. Si vous connaissez à ressentir des étourdissements ou à vous sentir faible, sortez immédiatement respirer de l'air frais.

FAITES FONCTIONNER LE GÉNÉRATEUR EN EXTÉRIEUR, UNIQUEMENT DANS UNE ZONE BIEN VENTILÉE ET FAITES S'ÉVACUER LES GAZ D'ÉCHAPPEMENT.

NE faites PAS fonctionner le générateur en intérieur dans un bâtiment, y compris dans des garages, des caves, des vides sanitaires et des hangars, des enceintes ou compartiments, y compris le compartiment du générateur d'un véhicule de loisir ou de n'importe quel véhicule.

NE laissez PAS les gaz d'échappement pénétrer dans une zone confinées par des fenêtres, des portes, des aérations ou autres ouvertures.

N'ajoutez PAS et n'installez PAS sur le générateur un silencieux/un conduit de rallonge d'évacuation ou de système de filtration. Agir de la sorte annulera toute garantie donnée.

⚠️ DANGER

Utiliser un générateur en intérieur ou dans un espace confiné **PEUT VOUS TUER EN QUELQUES MINUTES**. Les gaz d'échappement du générateur contiennent du monoxyde de carbone. Il s'agit d'un gaz incolore, inodore et toxique.

N'UTILISEZ JAMAIS en intérieur dans des bâtiments ou des véhicules, **MÊME SI LES** portes et les fenêtres sont ouvertes.

UTILISEZ UNIQUEMENT en extérieur et loin des fenêtres, portes et aérations.

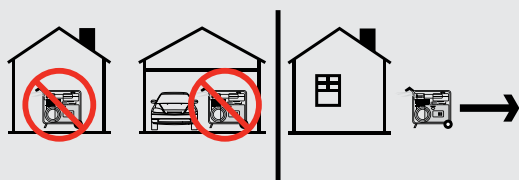

⚠️ DANGER

Utiliser un générateur en intérieur ou dans un espace confiné **PEUT VOUS TUER EN QUELQUES MINUTES**. Les gaz d'échappement du générateur contiennent du monoxyde de carbone. Il s'agit d'un gaz incolore, inodore et toxique.

Installez des détecteurs de monoxyde de carbone fonctionnant sur pile ou des détecteurs de monoxyde de carbone à brancher avec batterie de secours, selon les instructions du fabricant.

⚠️ AVERTISSEMENT

Bien que le générateur comprenne un pare-étincelles, maintenez une distance minimale de 5 pieds (1,5 m) avec la végétation sèche pour éviter les incendies.

⚠️ DANGER

Faites fonctionner l'équipement avec les protections en place.

Il est possible que les mains, les pieds, les vêtements et/ou les accessoires s'empêtrent dans les parties rotatives. Il peut en résulter une amputation traumatique ou une grave lacération.

Gardez les mains et les pieds éloignés des parties rotatives.

Attachez les cheveux longs et retirez les bijoux.

NE portez PAS de vêtements amples, de cordons qui pendent ni d'éléments pouvant se retrouver piégés.

⚠️ DANGER

Le générateur produit une puissante tension.

NE touchez PAS des câbles nus ni des récipients.

N'utilisez PAS de cordons électriques usés, endommagés ou effilochés. Utilisez uniquement des cordons électriques Champion pour une application correcte.

NE faites PAS fonctionner le générateur dans des conditions météorologiques humides.

NE laissez PAS des enfants ni des personnes non qualifiées faire fonctionner ou entretenir le générateur.

Utilisez un disjoncteur différentiel de fuite à la terre (DDFT) dans les zones humides et dans les zones comprenant des matériaux conducteurs, comme des revêtements métalliques.

Le raccordement au système électrique de votre domicile nécessite un commutateur de transfert 30 A homologué installé par un électricien agréé et approuvé par l'autorité locale compétente. La connexion doit isoler le générateur de l'électricité du réseau et doit se conformer à toutes les lois applicables et à tous les codes de l'électricité.

⚠ AVERTISSEMENT

N'utilisez pas le générateur pour des systèmes médicaux ou de survie.

En cas d'urgence, appelez immédiatement les services de secours (911 ou 112).

N'utilisez JAMAIS ce produit pour alimenter des appareils ou dispositifs de réanimation.

N'utilisez JAMAIS ce produit pour alimenter des appareils ou des dispositifs médicaux.

Informez immédiatement votre fournisseur d'électricité si vous ou une personne de votre foyer dépendez d'un équipement électrique pour survivre.

Informez immédiatement votre fournisseur d'électricité si une coupure de courant vous mettrait vous ou une personne de votre foyer dans une situation d'urgence médicale.

⚠ AVERTISSEMENT

L'étincelle du fil de bougie retiré peut résulter en un incendie ou un choc électrique.

Lors de l'entretien du générateur :

Déconnectez le fil de bougie et placez-le là où il ne peut pas entrer en contact avec la bougie ni tout autre objet en métal.

NE vérifiez PAS l'étincelle avec la bougie retirée.

Utilisez uniquement des testeurs de bougies d'allumage approuvés.

⚠ AVERTISSEMENT

Les moteurs en fonctionnement peuvent produire de la chaleur. Des graves brûlures peuvent avoir lieu lors d'un contact. Le matériau combustible peut s'enflammer lors d'un contact.

NE touchez PAS les surfaces chaudes.

Évitez un contact avec les gaz d'échappement chauds.

Laissez l'équipement refroidir avant de le toucher.

Maintenez au moins 3 pieds (91,4 cm) d'espace de tous les côtés pour assurer un refroidissement adéquat.

Maintenez au moins 5 pieds (1,5 m) d'espace par rapport aux matériaux combustibles.

⚠ AVERTISSEMENT

Une rétractation rapide du cordon de recul tirera la main et le bras vers le moteur plus rapidement qu'il vous serait possible de lâcher. Un démarrage non intentionnel peut résulter en un enchevêtrement, une amputation traumatique ou une laceration. Il pourrait en résulter des os cassés, des fractures, des contusions ou des entorses.

Lors du démarrage du moteur, tirez lentement le cordon de recul jusqu'à ce que vous sentiez une résistance puis tirez rapidement pour éviter un rebond.

NE démarrez ni n'arrêtez PAS le moteur avec des appareils électriques branchés et allumés.

⚠ PRÉCAUTION

Le fait d'excéder la capacité de fonctionnement du générateur peut endommager le générateur et/ou les appareils électriques qui y sont connectés.

NE surchargez PAS le générateur.

N'altérez PAS la vitesse régulée.

NE modifiez PAS le générateur en aucune façon.

⚠ PRÉCAUTION

Démarrez le générateur et laissez le moteur se stabiliser avant de connecter des charges électriques.

Connectez des équipements électriques en position fermée, puis allumez-les pour le fonctionnement.

Éteignez l'équipement électrique et déconnectez-le avant d'arrêter le générateur.

⚠ PRÉCAUTION

Un mauvais traitement ou une mauvaise utilisation du générateur peut l'endommager, raccourcir sa durée de vie ou annuler la garantie.

Utilisez le générateur uniquement pour ses utilisations prévues.

Utilisez uniquement sur des surfaces de niveau.

N'exposez PAS le générateur à une humidité excessive, à de la poussière ni à de la saleté.

NE laissez PAS de matériau obstruer les fentes de refroidissement.

Si les appareils connectés surchauffent, éteignez-les et déconnectez-les du générateur.

N'utilisez PAS le générateur si :

- La puissance électrique s'arrête
- L'équipement émet des étincelles, des fumées ou des flammes
- L'équipement vibre de manière excessive

Sécurité du carburant**⚠ DANGER****L'ESSENCE ET LES VAPEURS D'ESSENCE SONT HAUTEMENT INFLAMMABLES ET EXPLOSIVES.**

Un incendie ou une explosion peut causer de graves brûlures voire le décès.

Essence et vapeurs d'essence :

- L'essence est hautement inflammable et explosive.
- L'essence peut causer un incendie ou une explosion si elle est allumée.
- L'essence est un carburant liquide mais ses vapeurs peuvent s'enflammer.
- L'essence est irritante pour la peau et doit immédiatement être nettoyée en cas de déversement sur la peau ou sur les vêtements.
- L'essence possède une odeur particulière, ce qui vous aidera à détecter rapidement les potentielles fuites.
- L'essence se dilate ou se contracte selon la température ambiante. Ne remplissez jamais le réservoir d'essence à sa pleine capacité, car l'essence a besoin d'espace pour se dilater quand la température augmente.
- Dans le cas d'un incendie d'essence de pétrole, les flammes ne doivent jamais être éteintes à moins que la vanne d'alimentation en essence puisse être fermée. En ne la fermant pas, si un incendie est éteint et si l'alimentation

en essence n'est pas fermée, il pourrait se créer un danger d'explosion.

Lots de l'ajout ou de la suppression de l'essence :

N'allumez ni ne fumez PAS de cigarettes.

Éteignez toujours le générateur et laissez-le refroidir pendant au minimum deux minutes avant de retirer le bouchon d'essence. Ensuite, desserrez le bouchon d'essence pour diminuer la pression du réservoir d'essence.

Ne remplissez ou ne videz l'essence qu'en extérieur, dans une zone bien ventilée.

N'insérez PAS directement la pompe à essence dans le générateur à la station-service. Utilisez toujours un contenant approuvé pour le carburant pour transférer l'essence au générateur.

NE remplissez PAS le réservoir d'essence de manière excessive.

Conservez toujours l'essence loin des étincelles, des flammes nues, des veilleuses, de la chaleur et d'autres sources d'allumage.

Lors du démarrage du générateur :

N'essayez PAS de démarrer un générateur endommagé.

Veillez toujours à ce que le bouchon d'essence, le filtre à air, la bougie d'allumage, les lignes de carburant et le système d'échappement soient correctement sécurisés, connectés et en place.

Laissez toujours les déversements d'essence s'évaporer entièrement avant d'essayer d'allumer le moteur.

Assurez-vous que le générateur repose fermement sur un sol de niveau.

Lors du fonctionnement du générateur :

NE déplacez ni ne basculez PAS le générateur pendant le fonctionnement.

NE basculez PAS le générateur et ne laissez PAS de l'essence ou de l'huile se déverser.

Lors du transport ou de l'entretien du générateur :

Veillez à ce que la vanne de carburant soit en position fermée et à ce que le réservoir d'essence soit vide.

Déconnectez le fil de la bougie d'allumage.

Lors du stockage du générateur :

Stockez l'essence loin des étincelles, des flammes nues, des veilleuses, de la chaleur et d'autres sources d'allumage.







Ne stockez pas le générateur ni l'essence près d'un fourneau, d'un chauffe-eau ni d'autres appareils qui produisent de la chaleur ou possèdent des allumages automatiques.





⚠ AVERTISSEMENT

N'utilisez jamais un contenant d'essence, un réservoir d'essence ou tout autre article pour essence qui serait cassé, coupé, tordu ou endommagé.

Symboles de fonctionnement

Certains des symboles suivants peuvent être utilisés sur ce produit. Veuillez les étudier et apprendre leur signification. Une interprétation correcte de ces symboles vous permettra d'utiliser le produit de manière plus sécurisée.

SYMBOLE	SIGNIFICATION
	OUVERT
	ARRÊT ou FERMÉ
	Starter. Tirez le bouton du starter sur la position « STARTER ».
	Fonctionnement. Poussez le bouton du starter sur la position « FONCTIONNEMENT ».
	Courant direct 12 V
	Réinitialisation du disjoncteur : Pousser

SYMBOLE	SIGNIFICATION
	Connexion(s) parallèle(s)
	Borne de masse
	Interrupteur de réinitialisation de surcharge
	Huile faible
	Commutateur de mode économique

Symboles des étiquettes de démarrage rapide

Certains des symboles suivants peuvent être utilisés sur ce produit. Veuillez les étudier et apprendre leur signification. Une interprétation correcte de ces symboles vous permettra d'utiliser le produit de manière plus sécurisée.

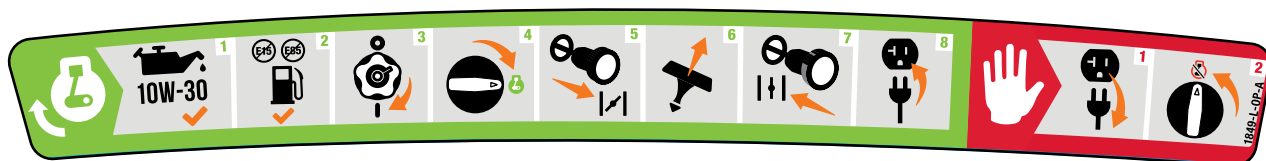

Démarrer le moteur

DANGER

Déplacez le générateur en extérieur et loin des fenêtres, portes et couvercles d'aération d'admission.

- Vérifiez le niveau d'huile.**
L'huile recommandée est de la 10W-30.
- Vérifiez le niveau d'essence.**
Lorsque vous ajoutez de l'essence, utilisez un indice d'octane minimum de 85 et une teneur en éthanol de 10 % ou moins en volume.
- Tournez le levier d'aération du bouchon de carburant sur la position « **OUVERT** ».
- Tournez le sélecteur de carburant dans le sens horaire sur la position « **OUVERT** » complète.
- Tirez le bouton du starter sur la position « **STARTER** ».
- Tirez le cordon de recul.
- Poussez le bouton du starter sur la position « **FONCTIONNEMENT** ».
- Branchez l'appareil souhaité.

Arrêter le moteur

- Éteignez et débranchez toutes les charges électriques connectées.
- Tournez le sélecteur de carburant sur la position « **ARRÊT** ».

COMMANDES ET FONCTIONNALITÉS

Lisez le manuel de l'opérateur avant d'utiliser votre générateur. Familiarisez-vous avec l'emplacement et la fonction des commandes et des fonctionnalités. Conservez ce manuel pour toute référence future.

Générateur

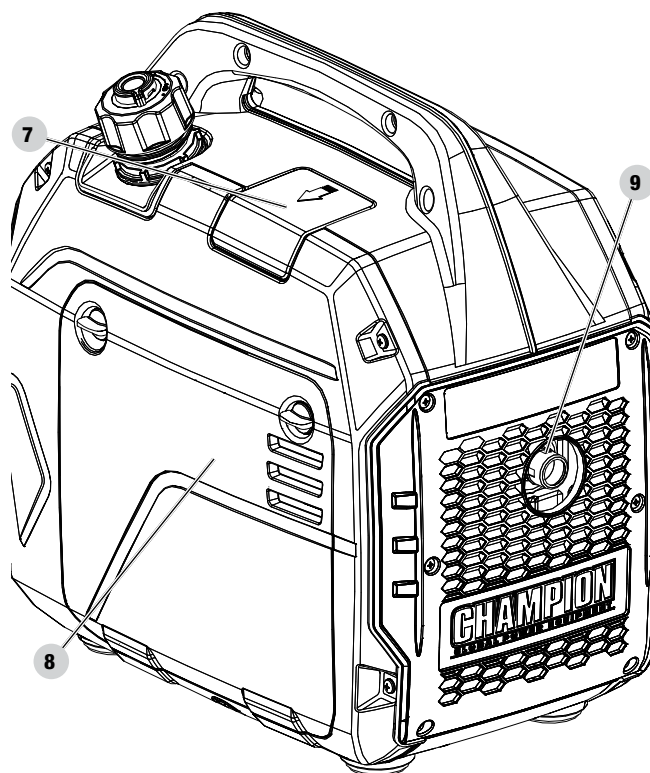
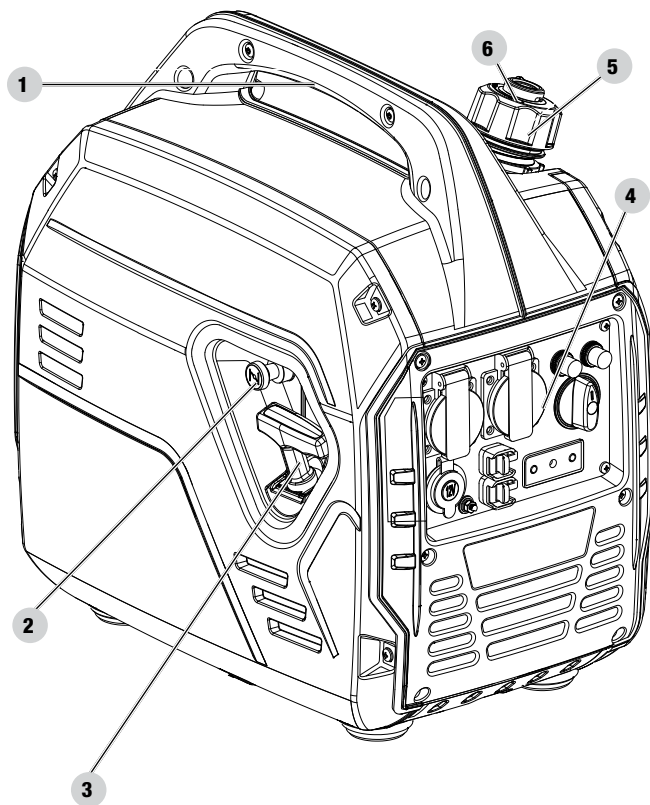



1. **Poignée de transport** - Utilisée pour soulever ou transporter l'appareil.
2. **Starter** - Utilisé pour démarrer un moteur froid.
3. **Démarrreur à recul** - Utilisé pour démarrer manuellement le moteur
4. **Panneau de commande** - Voir la section *Panneau de commande*.
5. **Bouchon de carburant** - À retirer pour ajouter du carburant.
6. **Levier d'aération du carburant** - Tournez cette vanne sur la position « OUVERT » pour alimenter le réservoir en air.

7. **Couvercle d'accès au pare-étincelles**
8. **Couvercle d'entretien**
9. **Silencieux**

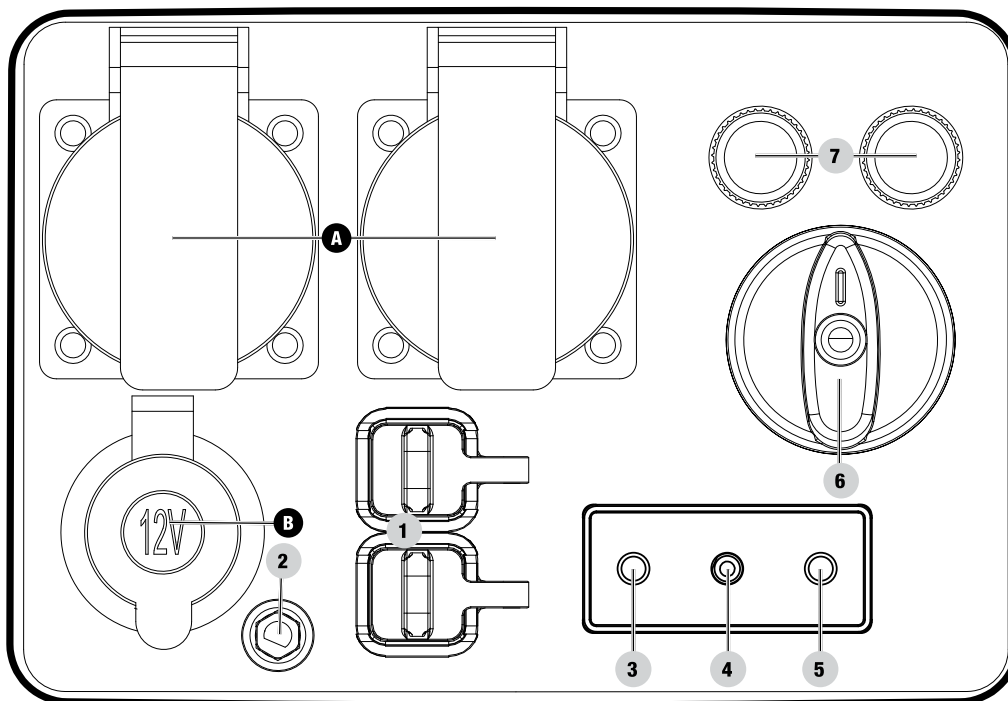
Panneau de commande



1. **Sorties parallèles** - Utilisées pour un fonctionnement parallèle (kit parallèle vendu séparément).
2. **Borne de masse** - Consultez un électricien en ce qui concerne les réglementations locales de mise à la terre.
3. **Bouton indicateur de sortie CA** - Indique quand l'alimentation est fournie au réceptacle.
 - 3a. Vert - Systèmes normaux.
 - 3b. Rouge fixe - Avertissement de surcharge.
 - 3c. Rouge clignotant - Défaut de surcharge. Appuyez pour réinitialiser.
4. **Témoin d'avertissement d'huile** - Lorsqu'il est allumé, le moteur se coupe et ne fonctionne pas. Vérifiez le niveau d'huile.
5. **Bouton Mode économique** - Active/désactive le contrôle de ralenti automatique.
 - 5a. Arrêt - Le Mode économique est en arrêt.
 - 5b. Vert - Le Mode économique est allumé.
6. **Sélecteur de carburant** - Utilisé pour allumer et arrêter le générateur.
7. **Disjoncteurs (appuyer sur réinitialiser)** - Protège le générateur contre les surcharges électriques.

RÉCEPTACLES	
A	 (2x) 220V or (1x) 240 AC, 8.6A.
B	 12 V CC, 8 A (Automobile) Peut être utilisé pour fournir une alimentation électrique pour le fonctionnement de charges électriques de 12 V CC, 8 A.

Pièces incluses

Accessoires

Huile moteur	500ml/16.9 fl.oz
Entonnoir d'huile	1
Adaptateur USB à double port (5 V/2,4 A)	1
Câbles de charge de la batterie	1

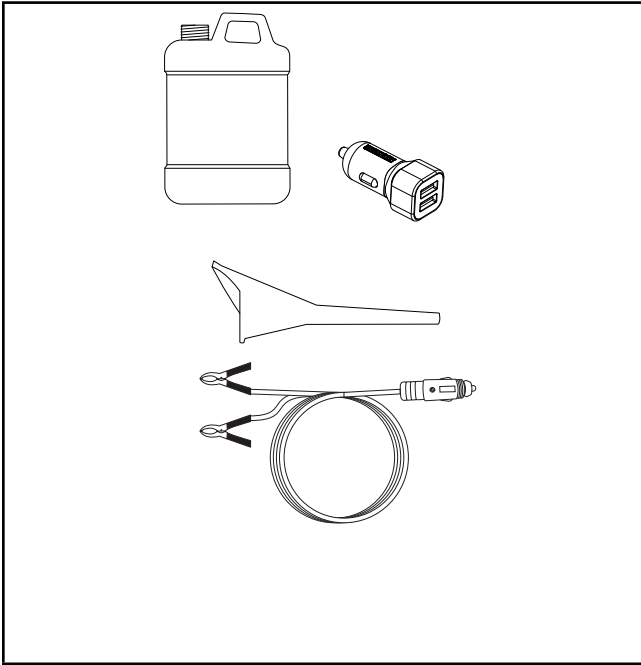

MONTAGE

Votre générateur nécessite un certain assemblage. Cet appareil est expédié de l'usine sans huile. Il doit être correctement fourni en essence et en huile avant le fonctionnement.

En cas de question concernant le montage de votre générateur, appelez notre Technical Support Team au +44 (0)1942 715 407. Préparez votre numéro de série et votre numéro de modèle.

Déballage

1. Posez le carton d'expédition sur une surface solide et plate.
2. Retirez tout du carton sauf le générateur.
3. À l'aide des poignées de transport de l'appareil, sortez doucement le générateur de la boîte (deux personnes sont recommandées pour le soulever).

Ajout d'huile moteur

⚠ PRÉCAUTION

N'essayez PAS de faire tourner ni de démarrer le moteur avant qu'il ne soit correctement rempli avec le type et la quantité d'huile recommandée. En cas de non-respect de ces instructions, les dégâts résultant faits au générateur annuleront votre garantie.

💬 REMARQUE

Le rotor du générateur possède un roulement à billes scellé et pré-lubrifié qui ne nécessite pas d'ajout de lubrifiant pendant la durée de vie du roulement.

💬 REMARQUE

Le type d'huile recommandé pour une utilisation typique est de **l'huile pour automobile 10W-30**.

En cas de fonctionnement du générateur dans des températures extrêmes, référez-vous au tableau suivant pour le type d'huile recommandé.

Recommended Oil Type / Tipo de aceite recomendado / Type d'huile recommandé									
		10W-30							
	5W-30			10W-40					
	5W-30 Synthetic / Sintético / Synthétique								
°F	-20	0	20	40	60	80	100	120	
°C	-28.9	-17.8	-6.7	4.4	15.6	26.7	37.8	48.9	
Ambient temperature / Temperatura ambiente / Température ambiante									

1. Placez le générateur sur une surface plate et de niveau.

2. Desserrez les vis du couvercle et retirez le couvercle d'entretien.

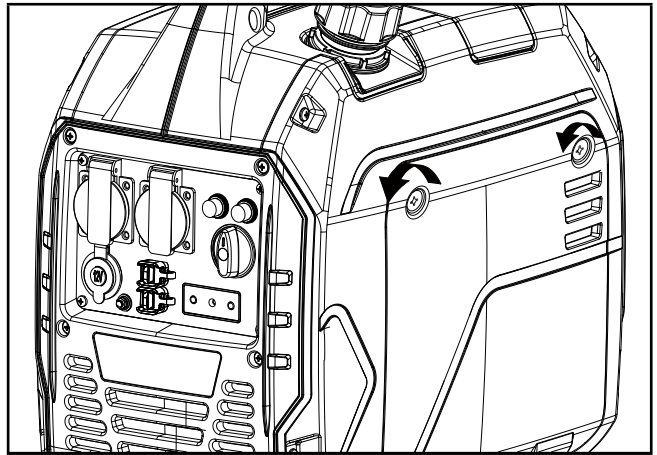

3. Retirez le bouchon de remplissage d'huile/la jauge pour ajouter de l'huile.
4. À l'aide d'un entonnoir, ajoutez jusqu'à 500ml/16.9 fl.oz d'huile (inclus) et remplacez le bouchon de remplissage d'huile/la jauge. **NE REMPLISSEZ PAS DE MANIÈRE EXCESSIVE.**

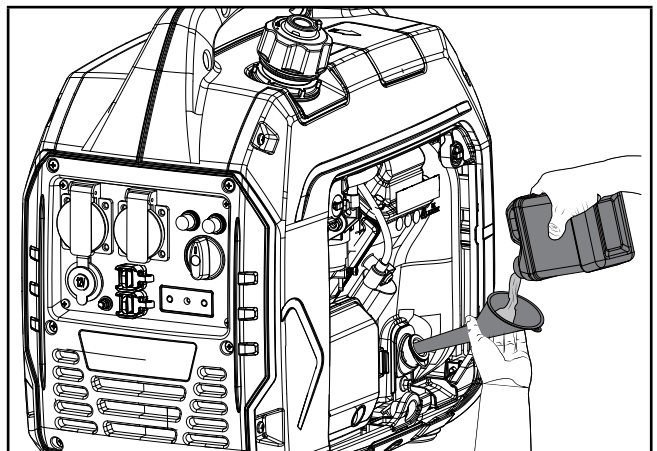

5. Vérifiez chaque jour le niveau d'huile du moteur et ajoutez-en si nécessaire.

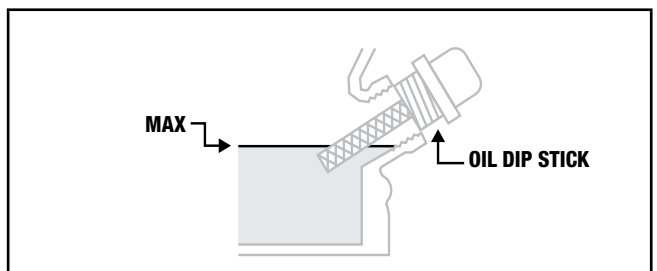

REMARQUE

Une fois l'huile ajoutée, une inspection visuelle devrait montrer l'huile à 1-2 marques de déborder du trou de remplissage.

Lors de l'utilisation de la jauge pour vérifier le niveau d'huile, NE vissez PAS la jauge lors de la vérification.

REMARQUE

Vérifiez souvent le niveau d'huile pendant la période de rodage. Référez-vous à la section Entretien pour les intervalles d'entretien recommandés.

PRÉCAUTION

Ce moteur est équipé d'un coupe en cas de faible niveau d'huile et s'arrêtera quand le niveau d'huile du carte se situe en-dessous du niveau seuil.

REMARQUE

Les 5 premières heures de fonctionnement constituent la période de rodage de l'appareil. Pendant la période de rodage, restez à ou en-dessous de 50 % de la puissance nominale en watts et variez la charge occasionnellement pour permettre aux enroulements du stator de chauffer et de refroidir. L'ajustement de la charge fera également que la vitesse du moteur varie légèrement et aidera à asseoir les segments de piston. Changez l'huile après la période de rodage de 5 heures.

REMARQUE

Il est possible d'utiliser de l'huile synthétique après la période initiale de rodage de 5 heures. L'utilisation d'huile synthétique n'augmente pas l'intervalle recommandé de changement d'huile. Une huile entièrement synthétique 5W-30 aidera au démarrage dans des températures ambiantes froides < 41° F (5° C).

requis pour la dilation de l'essence, bien que plus de ¼ in. (6,4 mm) soit recommandé. L'essence peut sortir de force du réservoir en cas de dilatation en cas de remplissage excessif. Cela peut affecter la condition de fonctionnement stable du générateur.

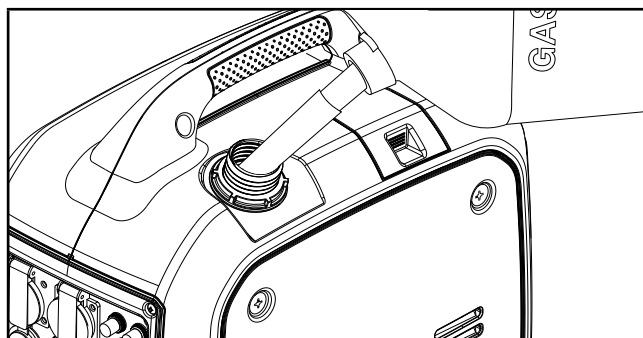

3. Vissez le bouchon d'essence jusqu'à ce que vous entendiez un « clic ». Essayez tout déversement d'essence.

PRÉCAUTION

Utilisez de l'essence sans plomb avec un indice d'octane minimum de 85 et une teneur en éthanol de 10 % ou moins en volume.

N'allumez et ne fumez PAS de cigarettes lors du remplissage du réservoir.

NE mélangez PAS l'huile et l'essence.

NE remplissez PAS le réservoir de manière excessive. Remplissez le réservoir à environ ¼ in. (6,4 mm) en-dessous de la partie supérieure du réservoir pour permettre la dilatation de l'essence.

N'insérez PAS directement la pompe à essence dans le générateur à la station-service. Utilisez un contenant approuvé pour transférer l'essence au générateur.

NE remplissez PAS le réservoir en intérieur.

NE remplissez PAS le réservoir quand le moteur tourne ou est chaud.

AVERTISSEMENT

Le fait de verser l'essence trop rapidement dans le filtre à carburant peut résulter en des éclaboussures d'essence autour du générateur et de l'opérateur lors du remplissage.

Ajout de carburant

Utilisez de l'essence sans plomb propre, fraîche et régulière avec un indice d'octane minimum de 85 et une teneur en éthanol de 10 % ou moins en volume. 

NE mélangez PAS l'huile avec l'essence.

1. Retirez le bouchon d'essence.
2. Ajoutez lentement l'essence dans le réservoir. NE REMPLISSEZ PAS DE MANIÈRE EXCESSIVE. Il est possible que l'essence se dilate après le remplissage. Un minimum de ¼ in. (6,4 mm) d'espace restant dans le réservoir est

REMARQUE

Le moteur du générateur fonctionne bien avec de l'essence mélangée à 10 % ou moins d'éthanol. Lors de l'utilisation de mélanges éthanol-essence, il est important de noter certains problèmes :

- Les mélanges éthanol-essence peuvent absorber plus d'eau que l'essence seule.
- Ces mélanges peuvent éventuellement se séparer, laissant de l'eau ou une substance aqueuse dans le réservoir, la vanne de carburant et le carburateur. L'essence non utilisable peut être introduite dans le carburateur et causer des dommages au moteur et/ou créer des dangers potentiels.
- Si un stabilisateur de carburant est utilisé, confirmez que celui-ci est formulé pour être utilisé avec des mélanges éthanol-essence.
- Tout dégât ou danger causé par une utilisation d'essence inadaptée, d'essence stockée de manière inadaptée et/ou de stabilisateurs formulés de manière inadaptée, ne sont pas couverts par la garantie du fabricant.

Il est conseillé de toujours couper l'alimentation en essence et de faire fonctionner le moteur jusqu'à l'épuisement du carburant après chaque utilisation. Voir les Instructions de stockage en cas d'inutilisation prolongée.

Mise à la terre

Votre générateur doit être correctement raccordé à une mise à la terre appropriée pour prévenir les chocs électriques.

AVERTISSEMENT

Une mauvaise mise à la terre du générateur peut résulter en un choc électrique.

Il a été fourni une borne de masse reliée au châssis (voir Commandes et fonctionnalités pour l'emplacement de la borne). Pour une mise à la terre à distance, connectez une longueur de fil de cuivre de gros calibre (12 AWG minimum) entre la borne de masse du générateur et une tige de cuivre enfoncée dans le sol. Nous vous recommandons fortement de consulter un électricien qualifié pour assurer un respect des codes d'électricité locaux.

Neutre flottant*

- Le circuit neutre **N'EST PAS** connecté électriquement au châssis/à la masse du générateur.
- Le générateur (enroulement du stator) est isolé du châssis et de la broche de mise à la terre du réceptacle CA.

- Les appareils électriques qui nécessitent une connexion de la broche du réceptacle mis à la terre ne fonctionneront pas si la broche du réceptacle mis à la terre ne fonctionne pas.

Neutre lié au châssis*

- Le circuit neutre **EST** connecté électriquement au châssis/à la masse du générateur.
- La mise à la terre du système de générateur connecte la traverse inférieure du châssis sous l'alternateur. La mise à la terre du système est connectée au fil neutre CA.

* Voir la section Spécifications pour le type spécifié de mise à la terre.

FONCTIONNEMENT**Emplacement du générateur**

Ne faites JAMAIS fonctionner le générateur en intérieur dans un bâtiment, y compris dans des garages, des caves, des vides sanitaires et des hangars, des enceintes ou compartiments, y compris le compartiment du générateur d'un véhicule de loisir ou de n'importe quel véhicule. Veuillez consulter votre autorité locale. Dans certaines zones, les générateurs doivent être enregistrés auprès du service public local. Les générateurs utilisés sur des sites de construction peuvent être sujets à des règles et réglementations supplémentaires. Les générateurs doivent à tout moment être sur une surface plate et de niveau. (Même lorsqu'ils ne fonctionnent pas) Les générateurs doivent disposer d'au moins 5 pieds (1,5 m) d'espace par rapport à tous les matériaux combustibles. En plus de l'espace par rapport à tous les matériaux combustibles, les générateurs doivent également disposer d'au moins 3 pieds (91,4 cm) d'espace de tous les côtés pour assurer un refroidissement adéquat, la maintenance et l'entretien. Les générateurs ne doivent jamais être démarrés ni utilisés à l'arrière d'un SUV, dans un camping-car, dans une remorque, dans le lit d'un camion (ordinaire, plat ou autre), sous des escaliers/cages d'escalier, près de murs ou de bâtiments, ou tout autre emplacement qui ne permettrait pas un refroidissement adéquat du générateur et/ou du silencieux. NE contenez PAS les générateurs pendant le fonctionnement. Laissez les générateurs refroidir correctement avant le transport ou le stockage.

Placez le générateur dans une zone bien ventilée. NE placez PAS le générateur près d'aérations ni d'admissions où des vapeurs d'échappement pourraient être aspirées dans des espaces occupés ou confinés. Pensez soigneusement au vent et aux courants d'air avant de positionner le générateur.

Le non-respect des précautions de sécurité peut annuler la garantie du fabricant.

AVERTISSEMENT

Ne faites pas fonctionner et ne stockez pas le générateur sous la pluie, la neige ou dans des conditions météorologiques humides.

Le fait d'utiliser un générateur ou un appareil électrique dans des conditions météorologiques humides, comme de la pluie ou de la neige, ou près d'une piscine ou d'un système d'arrosage, ou quand vos mains sont mouillées, peut résulter en une électrocution.

AVERTISSEMENT

Lors du fonctionnement, le silencieux et les vapeurs d'échappement deviennent chauds. Si un espace adéquat de refroidissement et de respiration n'est pas fourni, ou si le générateur est bloqué ou clos, les températures peuvent devenir extrêmement élevées et peuvent mener à un incendie.

Protection contre les surtensions

Les appareils électroniques, y compris les ordinateurs et de nombreux appareils programmables, utilisent des composants conçus pour fonctionner à une plage de tension étroite et peuvent être affectés par des fluctuations temporaires de tension. Bien qu'il n'existe pas de moyen d'éviter les fluctuations de tension, vous pouvez prendre des mesures pour protéger les équipements électroniques sensibles.

- Installez des supresseurs de surtension enfichables homologués UL1449 et CSA sur les prises qui alimentent vos équipements sensibles.

Les supresseurs de surtension sont disponibles dans des modèles à une prise et à multiprises. Ils sont conçus pour protéger contre presque toutes les fluctuations de tension de courte durée.

Démarrer le moteur

1. Veillez à ce que le générateur soit placé sur une surface plate et de niveau.
2. Déconnectez toutes les charges électriques du générateur. Ne démarrez ni n'arrêtez jamais le générateur avec des appareils électriques branchés ou allumés.

3. Tournez le levier d'aération du bouchon de carburant sur la position « OUVERT ».

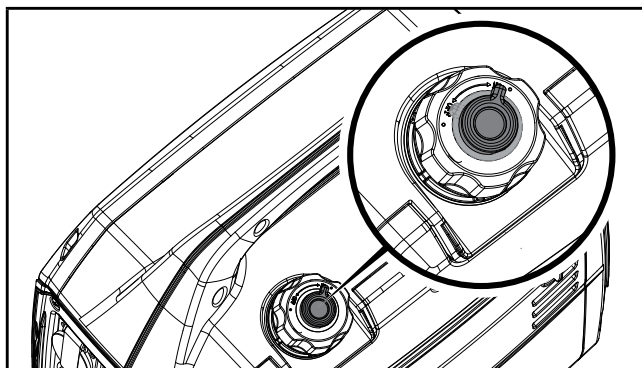

4. Tournez le sélecteur de carburant dans le sens horaire sur la position « ouvert » complète.

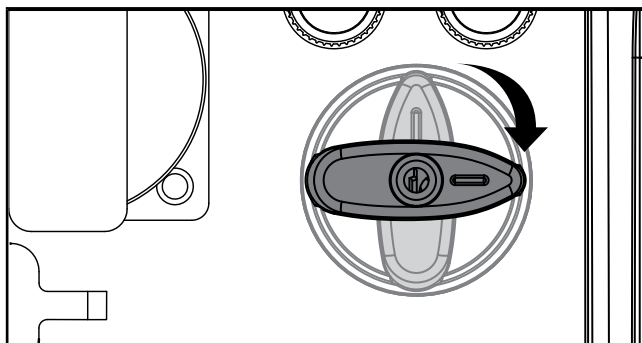

5. Tirez le bouton du starter hors de la position « STARTER ».

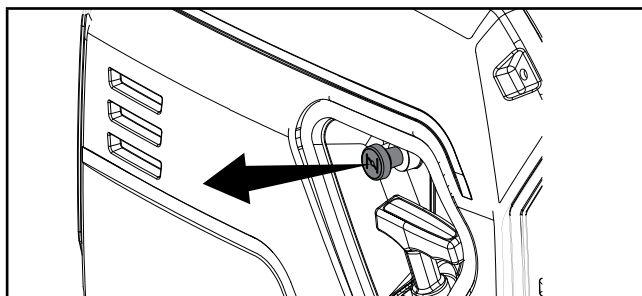

6. Tirez lentement le cordon de recul jusqu'à ce que vous sentiez une résistance puis tirez rapidement.

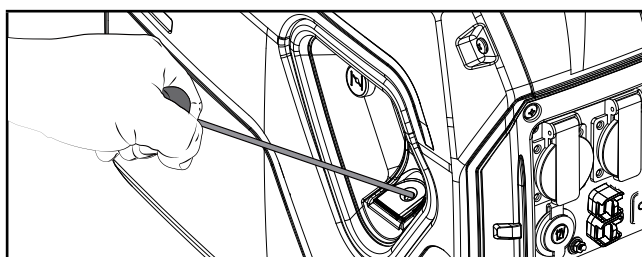

7. Tandis que le moteur chauffe, poussez le bouton du starter dans la position « FONCTIONNEMENT ».

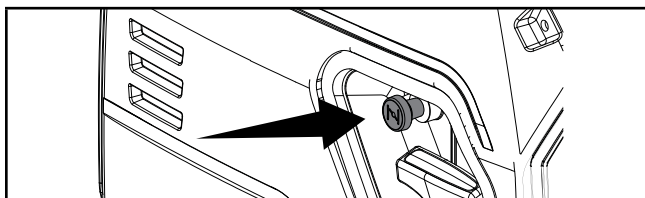

REMARQUE

Gardez le levier du starter dans la position « STARTER » pendant seulement 1 tir sur le cordon de recul. Après le premier tir, appuyez sur le bouton du starter pour le mettre en position « FONCTIONNEMENT » pendant les 3 prochains tirs du cordon de recul. Trop de starter conduit à l'encrassement des bougies et à l'inondation du moteur en raison d'un manque d'air entrant. Ceci fera que le moteur ne démarrera pas.

REMARQUE

Pour les redémarrages d'essence avec un moteur chaud dans une température ambiante chaude > 86°F (30°C) : Si le générateur ne démarre pas après le premier tir, appuyez sur le bouton du starter pour le mettre en position « FONCTIONNEMENT » pour les 3 prochains tirs. Trop de starter conduit à l'encrassement des bougies et à l'inondation du moteur en raison d'un manque d'air entrant. Ceci fera que le moteur ne démarrera pas.

REMARQUE

Pour le démarrage de gaz dans une température ambiante froide < 59°F (15°C) : Le starter doit entièrement se trouver en position « STARTER » pour les procédures de démarrage manuel. N'abusez pas du starter. Dès que le moteur démarre, poussez le bouton du starter dans la position « FONCTIONNEMENT ».

REMARQUE

Si le moteur démarre mais que le fonctionnement s'interrompt, vérifiez que le générateur est sur une surface plate et de niveau. Le moteur est équipé d'un capteur de faible niveau d'huile qui évitera que le moteur ne fonctionne quand le niveau d'huile se situe sous le seuil critique.

Connecter des charges électriques

Laissez le moteur se stabiliser et chauffer pendant quelques minutes après le démarrage.

Branchez et allumez les charges électriques souhaitées de 220/240 (si applicable) V CA monophasées, 50 Hz.

- NE connectez PAS des charges triphasées au générateur.
- NE surchargez PAS le générateur.

AVERTISSEMENT

Il peut être interdit par la loi de connecter un générateur aux lignes électriques de votre compagnie d'électricité ou à une autre source d'alimentation. De plus, cette action, si effectuée d'une mauvaise manière, pourrait endommager votre générateur et les appareils et causer de graves blessures voire même le décès, à vous ou à un employé de service public qui pourrait travailler sur des lignes de courant à proximité. Si vous planifiez d'utiliser un générateur électrique portable pendant une coupure de courant, veuillez en informer immédiatement votre compagnie d'électricité et n'oubliez pas de branchez directement vos appareils sur le générateur. Ne branchez pas le générateur dans une prise électrique de votre domicile. Vous créeriez une connexion aux lignes de courant de la compagnie d'électricité. Il relève de votre responsabilité de veiller à ce que l'électricité de votre générateur ne soient pas renvoyées dans les lignes de courant de la compagnie d'électricité.

Si le générateur sera connecté à un système électrique de bâtiment, consultez votre compagnie d'électricité locale ou un électricien qualifié. Les connexions doivent isoler l'électricité du générateur de l'électricité du réseau et doivent se conformer à toutes les lois et à tous les codes applicables.

Ne surchargez pas le générateur

Capacité

Suivez ces étapes simples pour calculer les watts de fonctionnement et de démarrage nécessaires à vos objectifs :

1. Sélectionnez les appareils électriques que vous planifiez d'utiliser en même temps.
2. Faites le total des watts de fonctionnement de ces appareils. Voici la quantité de puissance dont vous avez besoin pour que vos appareils fonctionnent.
3. Identifiez les watts de démarrage les plus élevés de tous les appareils identifiés à l'étape 1. Ajoutez ce nombre au nombre calculé à l'étape 2. Les watts de démarrage sont la pointe de puissance nécessaire au démarrage de certains équipements électriques. Suivez les étapes répertoriées sous « Gestion de la puissance » pour garantir que seul un appareil sera démarré à la fois.

Gestion de la puissance

Utilisez la formule suivante pour convertir la tension et les ampères en watts :

$$\text{Volts} \times \text{Ampères} = \text{Watts}$$

Afin de prolonger la durée de vie de votre générateur et des appareils branchés, suivez ces étapes pour ajouter une charge électrique :

1. Démarrez le générateur sans charge électrique branchée.
2. Laissez le moteur fonctionner pendant quelques minutes pour qu'il arrive à température.
3. Branchez et allumez le premier appareil. Il est préférable de brancher en premier l'appareil ayant la plus importante charge.
4. Laissez le moteur se stabiliser.
5. Branchez et allumez l'appareil suivant.
6. Laissez le moteur se stabiliser.
7. Répétez les étapes 5-6 pour chaque appareil supplémentaire.

REMARQUE

N'excédez jamais la capacité spécifiée lors de l'ajout de charges au générateur.

Mode éco (économique)

Le bouton du Mode éco peut être activé pour activer le contrôle d'économie afin de minimiser la consommation de carburant et le bruit tout en faisant fonctionner l'appareil à des moments de sortie électrique réduite. Le Mode éco permet de mettre la vitesse du moteur au ralenti pendant les périodes de non-utilisation.

La vitesse du moteur revient à la normale quand une charge électrique est connectée. Quand le mode éco est à l'arrêt, le moteur fonctionne en continu à une vitesse normale.

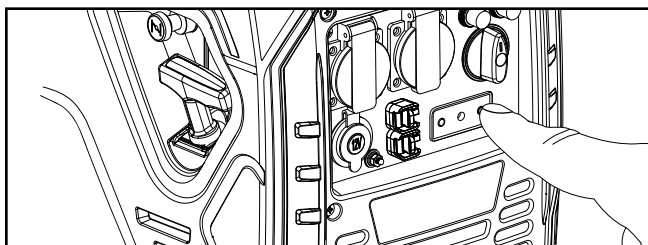

PRÉCAUTION

Lors des périodes de charge électrique élevée ou de fluctuations temporaires, le Mode éco doit être à l'arrêt.

Prise style automobile de 12 V CC

La ou les prises de 12 V CC peuvent être utilisées avec les accessoires fournis et d'autres prises style automobile de 12 V CC disponibles dans le commerce. La sortie CC n'est pas régulée et est susceptible d'endommager certains produits. Confirmez que la plage de tension d'entrée de votre appareil est d'au moins 12-24 V CC. Lors de l'utilisation de la prise CC, mettez l'interrupteur de Mode éco en position « FERMÉ ».

AVERTISSEMENT

NE faites PAS fonctionner un appareil 12 V CC alors qu'il est branché à des charges électriques de 220 V/240 V, l'utilisation du CA/CC ensemble endommagera votre équipement ou le générateur.

N'essayez JAMAIS de faire fonctionner une charge 12 V CC quand le mode Eco est allumé, celui-ci doit être en position ARRÊT.

Ne faites JAMAIS fonctionner une charge 12 V CC quand celle-ci est branchée dans la prise.

Une exposition prolongée aux gaz d'échappement du moteur peut provoquer des blessures graves, voire mortelles.

PRÉCAUTION

Lors de la charge d'un appareil, ne placez pas le côté d'échappement du côté du générateur. Une chaleur extrême causée par les gaz d'échappement peut endommager l'appareil et représenter un potentiel danger d'incendie.

Charge de la batterie

1. Avant de connecter le câble de charge de la batterie (inclus) à la batterie installée dans un véhicule, déconnectez le câble de mise à la terre de la batterie du véhicule de la borne négative (-) de la batterie.
2. Branchez le câble de charge de la batterie dans le réceptacle 12 V CC du générateur.
3. Connectez le câble rouge de charge de la batterie (+) à la borne rouge de la batterie (+).
4. Connectez le câble noir de charge de la batterie (-) à la borne noire de la batterie (-).
5. Démarrez le générateur.

Important : La sortie 12 V CC est UNIQUEMENT destinée à être utilisée avec le câble de charge de la batterie 12 V CC fourni. La sortie 12 V CC n'est pas régulée et est susceptible d'endommager les autres produits de 12 V CC. Lors de l'utilisation de la prise 12 V CC, mettez l'interrupteur de Mode éco en position « FERMÉ ». Veillez à ce que tous les appareils électriques, y compris les lignes et connecteurs, soient en bon état avant une connexion au générateur.

PRÉCAUTION

Ne démarrez pas le véhicule alors que le câble de charge de la batterie est connecté et que le générateur fonctionne. Cela ne donnera pas de surcroît de puissance à la batterie. Il est possible que cela endommage le véhicule ou le générateur. Chargez uniquement des batteries plomb-acide humides ventilées. Les autres types de batteries sont susceptibles d'éclater, causant des blessures ou des dommages corporels.

REMARQUE

Veillez à ce que tous les appareils électriques, y compris les lignes et connecteurs, soient en bon état avant une connexion au générateur.

Fonctionnement parallèle

Le modèle Champion 92001i-EU est prêt à être utilisé en parallèle et peut fonctionner en parallèle avec un autre appareil Champion pour augmenter la puissance électrique totale disponible. Un kit parallèle Champion (équipement facultatif) est requis pour un fonctionnement en parallèle. Pour une liste des modèles compatibles pour commencer un kit parallèle, veuillez contacter votre distributeur local.

Des instructions détaillées pour l'installation et le fonctionnement du kit parallèle des générateurs connectés sont fournies dans le manuel de l'opérateur du kit parallèle.

Arrêter le moteur

1. Éteignez et débranchez toutes les charges électriques. Ne démarrez ni n'arrêtez jamais le générateur avec des appareils électriques branchés ou allumés.
2. Laissez le générateur tourner sans charge pendant plusieurs minutes pour stabiliser les températures internes du moteur et du générateur.
3. Tournez le sélecteur de carburant dans le sens antihoraire sur la position ARRÊT.

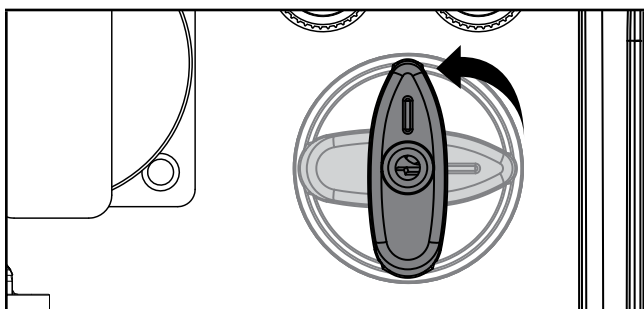

Important : Veillez toujours à ce que le sélecteur de carburant et le levier d'aération du carburant soient dans la position « FERMÉ » lorsque le générateur n'est pas utilisé.

REMARQUE

Si le générateur ne sera pas utilisé pendant une période de deux (2) semaines ou plus, retirez toujours le carburant. Voir la section Stockage pour le stockage approprié du moteur et du carburant.

Déplacement du générateur

- Éteignez TOUJOURS le générateur et veillez à ce que la vanne de carburant soit fermée.
- Veillez TOUJOURS à ce que le moteur et le silencieux aient refroidis avant de pouvoir manipuler le générateur en toute sécurité (généralement 15-30 minutes).
- Soulevez l'appareil par la poignée de transport et déplacez-le vers l'emplacement souhaité.
- Ne faites pas tomber et ne cognez pas l'appareil. Ne placez pas d'objets lourds dessus.
- Le non-respect de ces instructions peut résulter en des blessures corporelles ou en des dommages faits au générateur.

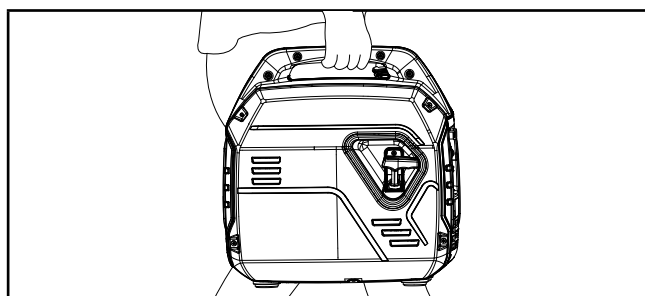

FR

Fonctionnement à haute altitude

La densité de l'air à haute altitude est plus faible qu'au niveau de la mer. La puissance du moteur est réduite car la masse d'air et le rapport air-carburant diminuent. La puissance du moteur et la sortie du générateur seront réduites d'environ 3½ % pour chaque 1000 pieds d'altitude au-dessus du niveau de la mer. À haute altitude, il peut également en résulter une augmentation des émissions des gaz d'échappement en raison de l'augmentation de l'enrichissement du rapport air-carburant. La haute altitude peut inclure d'autres problèmes, notamment un démarrage difficile, une augmentation de la consommation de carburant et l'encrassement des bougies.

Afin d'atténuer les problèmes dus à la haute altitude autres que la perte naturelle de puissance, CPE peut fournir un gicleur principal du carburateur pour haute altitude. Le gicleur principal alternatif et les instructions d'installation peuvent être obtenus en contactant notre Technical Support Team. Les instructions d'installation sont également disponibles dans l'espace Bulletin technique du site Web de CPE.

Le numéro de pièce et l'altitude minimum recommandée pour l'application du gicleur principal pour haute altitude sont répertoriés dans le tableau suivant.

Afin de sélectionner le gicleur principal pour haute altitude adéquat, il est nécessaire d'identifier le modèle de carburateur. À cet effet, un code est indiqué sur le côté du carburateur. Sélectionnez le bon numéro de pièce de gicleur pour haute altitude correspondant au code de carburateur trouvé sur votre carburateur en particulier.

⚠ AVERTISSEMENT

Un fonctionnement à l'aide du gicleur principal alternatif à des altitudes inférieures à l'altitude minimum recommandée peut endommager le moteur. Pour un fonctionnement à une altitude inférieure, le gicleur principal standard fourni à l'origine doit être utilisé. Faire fonctionner le moteur avec la mauvaise configuration de moteur à une altitude donnée peut augmenter ses émissions et diminuer l'efficacité du carburant et la performance.

ENTRETIEN

Assurez-vous que le générateur reste propre et soit correctement stocké. Ne faites fonctionner l'appareil que sur une surface plate et de niveau dans un environnement opérationnel propre et sec. N'exposez PAS l'appareil à des conditions extrêmes, à une poussière excessive, à de la saleté, à de la moisissure ou à des vapeurs corrosives.

⚠ AVERTISSEMENT

Ne faites jamais fonctionner un générateur endommagé ou défectueux.

⚠ AVERTISSEMENT

Un mauvais entretien annulera votre garantie.

💬 REMARQUE

Pour les Dispositifs et systèmes de contrôle des émissions, lisez et comprenez vos responsabilités concernant l'entretien comme indiqué dans la Déclaration de garantie du contrôle des émissions de ce manuel.

Le propriétaire/opérateur est responsable de tout l'entretien périodique.

Réalisez tout l'entretien planifié dans les délais.

Corrigez tout problème avant de faire fonctionner le générateur.

Pour un entretien ou pour une assistance concernant les pièces, contactez notre Technical Support Team au +44 (0)1942 715 407.

Nettoyage du générateur**⚠ PRÉCAUTION**

Ne vaporisez PAS directement d'eau sur le générateur.

Il est possible que de l'eau pénètre dans le générateur par les fentes de refroidissement et endommage les enroulements du générateur. Elle peut également contaminer le système de carburant.

1. Utilisez un chiffon humide pour nettoyer les surfaces extérieures du générateur.
2. Utilisez une brosse souple pour retirer la saleté et l'huile.
3. Utilisez un compresseur d'air (25 PSI) pour nettoyer la saleté et les débris du générateur.
4. Inspectez toutes les aérations et les fentes d'aération pour veiller à ce qu'elles soient propres et non obstruées.

Pour éviter tout démarrage accidentel, retirez et mettez à la terre le fil de la bougie d'allumage avant d'effectuer un entretien.

Changer l'huile moteur

Changez l'huile quand le moteur est chaud. Référez-vous aux spécifications de l'huile pour sélectionner le type approprié à votre environnement opérationnel.

1. Placez le générateur sur le dessus d'un plan ou d'une table de travail.
2. Desserrez les vis du couvercle et retirez le couvercle d'entretien.
3. Retirez le bouchon de remplissage d'huile/la jauge.

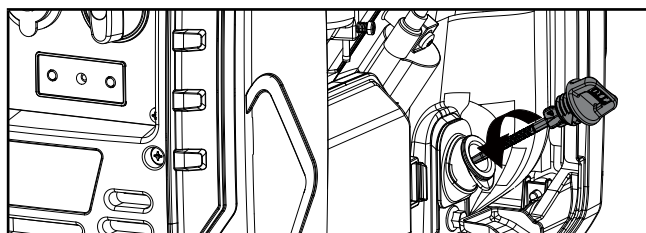

4. Inclinez le générateur sur le côté et laissez l'huile se vider complètement.

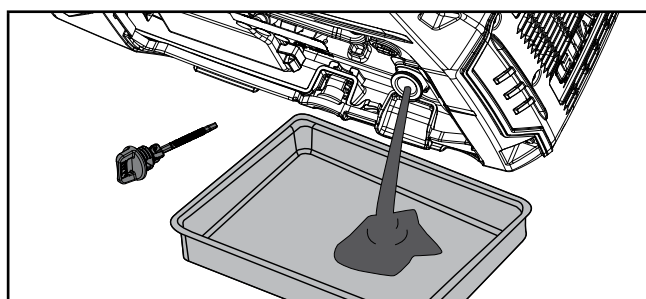

5. Ajoutez de l'huile conformément à *Ajout d'huile moteur* à la section *Montage*. NE REMPLISSEZ PAS DE MANIÈRE EXCESSIVE. L'huile d'entretien de routine n'est pas incluse.
6. Réinstallez le couvercle d'entretien.
7. Éliminez l'huile usagée dans une installation de gestion des déchets agréée.

REMARQUE

Une fois l'huile ajoutée, une inspection visuelle devrait montrer l'huile à 1-2 marques de déborder du trou de remplissage. Lors de l'utilisation de la jauge pour vérifier le niveau d'huile, NE vissez PAS la jauge lors de la vérification.

Nettoyage et ajustement de la bougie d'allumage

1. Retirez le couvercle d'entretien.
2. Retirez le bouchon d'accès à la bougie d'allumage depuis le panneau supérieur.

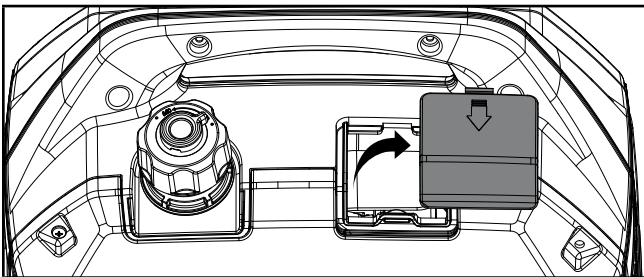

3. Retirez le câble de bougie d'allumage de la bougie d'allumage.
4. Utilisez un outil pour douille de bougie d'allumage (non inclus) ou une 13/16 in. (21 mm) douille (non incluse mais peut être achetée séparément) pour retirer la bougie.

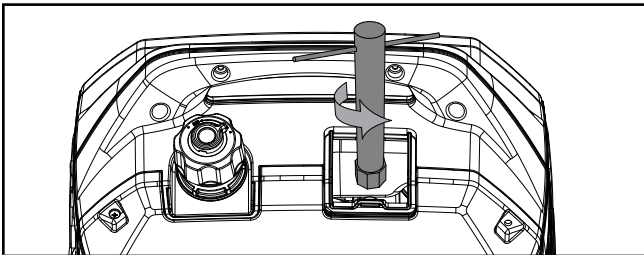

5. Inspectez l'électrode présente sur la bougie. Celle-ci doit être propre et non usée afin de produire l'étincelle requise pour l'allumage.
6. Veillez à ce que l'écart de bougie d'allumage soit 0.024 - 0.031 in. (0.6 - 0.8 mm).

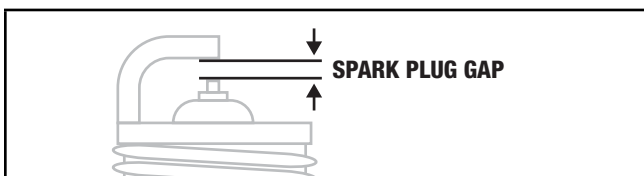

7. Référez-vous aux types de bougie d'allumage dans Spécifications lors du remplacement de la bougie.
8. Réinstallez fermement la bougie.
9. Fixez le câble de bougie d'allumage à la bougie d'allumage.

10. Réinstallez le bouchon d'accès à la bougie d'allumage et le couvercle d'entretien.

Nettoyage du filtre à air

1. Retirez le couvercle d'entretien.
2. Localisez le couvercle en plastique du filtre à air. Retirez la vis à l'aide d'un tournevis cruciforme Phillips.

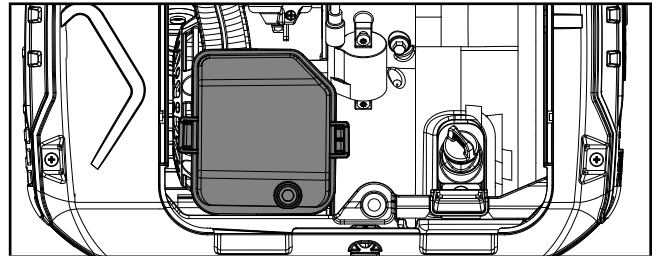

3. Retirez l'élément en mousse.
4. Nettoyez-le dans du détergent liquide et de l'eau. Pressez soigneusement jusqu'à ce qu'il soit sec dans un chiffon propre.
5. Saturer d'huile moteur propre.
6. Pressez dans un chiffon propre et absorbant pour retirer l'excès d'huile.
7. Placez le filtre dans l'assemblage.
8. Réassemblez le couvercle du filtre à air.
9. Réinstallez le couvercle d'entretien et serrez la vis du couvercle de manière sécurisée.

PRÉCAUTION

L'élément de filtre peut contenir des HAP. Les HAP sont nuisibles à votre santé. Veuillez porter des gants de protection lors de l'entretien du filtre à air.

Nettoyage du pare-étincelles

1. Laissez le moteur refroidir complètement avant d'effectuer l'entretien du pare-étincelles.
2. Retirez les 6 vis qui maintiennent la plaque de couvercle sur le côté du silencieux du générateur.
3. Retirez la vis qui retient le pare-étincelles au silencieux.
4. Retirez l'écran du pare-étincelles.
5. Retirez soigneusement les dépôts de carbone de l'écran du pare-étincelles à l'aide d'une brosse métallique.

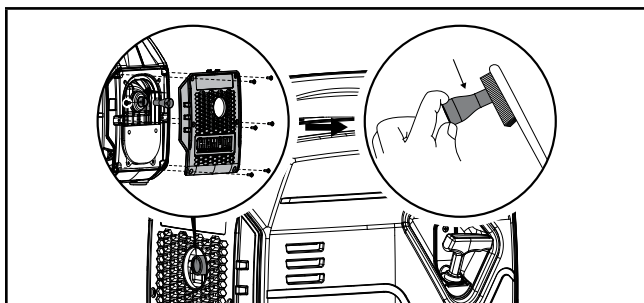

6. Remplacez le pare-étincelles si celui-ci est endommagé.
7. Positionnez le pare-étincelles sur le silencieux et fixez-le en inversant les étapes ci-dessus.

⚠ PRÉCAUTION

Ne pas nettoyer le pare-étincelles résultera en une dégradation de la performance du moteur.

💬 REMARQUE

Les lois fédérales et locales et les exigences administratives indiquent quand et où des pare-étincelles sont requis. Lorsque commandés, des pare-étincelles sont requis pour le fonctionnement de ce générateur dans les forêts nationales. En Californie, ce générateur ne doit pas être utilisé sur un terrain couvert de forêts, de broussailles ou d'herbe, à moins que le moteur ne soit équipé d'un pare-étincelles.

Ajuster le régulateur

⚠ AVERTISSEMENT

Le fait d'altérer le régulateur réglé en usine annulera votre garantie.

Le mélange air-carburant n'est pas ajustable. Altérer le régulateur peut endommager votre générateur et vos appareils électriques, et annulera votre garantie. Contactez notre Technical Support Team au +44 (0)1942 715 407 pour tous les autres besoins d'entretien et/ou d'ajustement.

Calendrier d'entretien

Suivez les intervalles d'entretien indiqués dans le calendrier d'entretien suivant.

Effectuez plus fréquemment un entretien sur votre générateur en cas de fonctionnement dans des conditions difficiles.

Contactez notre Technical Support Team au +44 (0)1942 715 407 pour localiser le fournisseur de services le plus proche agréé par CPE pour vos besoins d'entretien du générateur ou du moteur.

CHAQUE 8 HEURES OU AVANT CHAQUE UTILISATION

- ☐ Vérifiez le niveau d'huile
- ☐ Nettoyez autour de l'admission d'air et du silencieux

LES 5 PREMIÈRES HEURES (RODAGE)

- ☐ Changez l'huile

CHAQUE 50 HEURES OU ANNUELLEMENT

- ☐ Nettoyez le filtre à air
- ☐ Changez l'huile en cas de fonctionnement sous une charge lourde ou dans des environnements chauds

CHAQUE 100 HEURES OU ANNUELLEMENT

- ☐ Changez l'huile
- ☐ Nettoyez/ajustez la bougie d'allumage
- ☐ Nettoyez le pare-étincelles
- ☐ Nettoyez le filtre de la vanne de carburant*

CHAQUE 250 HEURES

- ☐ Nettoyez la chambre de combustion*
- ☐ Vérifiez/ajustez le jeu de soupape*

CHAQUE 3 ANS

- ☐ Remplacez la conduite de carburant*

*Doit être effectué par des propriétaires compétents et expérimentés ou dans des centres d'entretien agréés par CPE.

STOCKAGE

⚠ DANGER

L'essence et les vapeurs d'essence sont hautement inflammables et extrêmement explosives.

Un incendie ou une explosion peut causer de graves brûlures voire le décès. Ne remplissez ou ne videz le carburant qu'en extérieur, dans une zone bien ventilée. N'insérez PAS directement la pompe à essence dans le générateur. Utilisez un contenant approuvé pour transférer l'essence au générateur. N'utilisez jamais un contenant d'essence, un réservoir d'essence ou tout autre article pour essence qui serait endommagé ou semblerait endommagé. NE remplissez PAS le réservoir d'essence de manière excessive. Conservez toujours le carburant loin des étincelles, des flammes nues, des veilleuses, de la chaleur et d'autres sources d'allumage. N'allumez ni ne fumez PAS de cigarettes.

Stockage à court terme (jusqu'à 30 jours)

L'essence dans le réservoir d'essence a une durée de conservation maximum de 1 an avec l'ajout de stabilisants de carburant correctement formulés et si stockée dans un endroit frais et sec. L'essence dans le carburateur, cependant, peut encrasser le carburateur si elle n'est pas utilisée ni vidée dans les 2-4 semaines.

Si vous utilisez le générateur dans les 2 semaines, suivez les étapes selon la section *Arrêter le moteur*.

1. Si vous n'utilisez pas le générateur pendant 2-4 semaines, commencez par vous assurer que tous les appareils sont déconnectés du générateur.
2. Démarrez le générateur comme indiqué à la section *Démarrer le moteur*.
3. Laissez le moteur tourner jusqu'à ce qu'il s'arrête en raison d'un épuisement du carburant.
4. Un fois le moteur éteint, tournez le sélecteur dans le sens antihoraire sur la position « ARRÊT ».

Stockage à moyen terme (30 jours - 1 an)

L'essence dans le réservoir a une durée de conservation maximum de 1 an avec l'ajout d'un stabilisant de carburant correctement formulé et stockée dans un endroit frais et sec.

1. Assurez-vous que tous les appareils sont déconnectés du générateur.
2. Ajoutez un stabilisant de carburant correctement formulé au réservoir d'essence.
3. Démarrez le moteur en suivant les instructions de la section *Démarrer le moteur*.
4. Faites fonctionner le générateur pendant 10 minutes afin que l'essence traitée effectue des cycles dans le système de carburant et le carburateur.
5. Laissez le moteur tourner jusqu'à ce qu'il s'arrête en raison d'un épuisement du carburant.
6. Un fois le moteur éteint, tournez le sélecteur dans le sens antihoraire sur la position « ARRÊT ».
7. Une fois que le carburant est épuisé et que le moteur s'est arrêté, laissez le moteur refroidir.
8. Retirez le couvercle d'entretien.
9. Retirez la bougie d'allumage et versez environ une cuillère à soupe d'huile dans le cylindre.
10. Tirez LENTEMENT le cordon pour faire tourner le moteur afin de distribuer et de lubrifier le cylindre.
11. Réinstallez la bougie d'allumage et le fil de la bougie d'allumage.
12. Réinstallez le couvercle d'entretien.
13. Nettoyez le générateur selon *Nettoyage du générateur*.

14. Stockez le générateur dans un endroit frais et sec à l'abri de la lumière directe du soleil.

Stockage à long terme (plus de 1 an)

Pour un stockage supérieur à 1 an, le réservoir d'essence et le carburateur doivent être complètement vidés de l'essence.

1. Assurez-vous que tous les appareils sont déconnectés du générateur.
2. Placez l'onduleur sur des blocs pour permettre au contenant d'essence ou au bac approprié de glisser sous l'onduleur.
3. Retirez le couvercle d'entretien.
4. Tournez le sélecteur de carburant dans le sens horaire sur la position « FONCTIONNEMENT » complète.
5. À l'aide d'un tournevis Phillips, faites pivoter la vis de vidange dans le sens antihoraire (3) jusqu'à un tour complet. L'essence se vidangera par le tube transparent sous l'onduleur. Veillez à ce que l'essence vidangée se vide dans un contenant approprié.

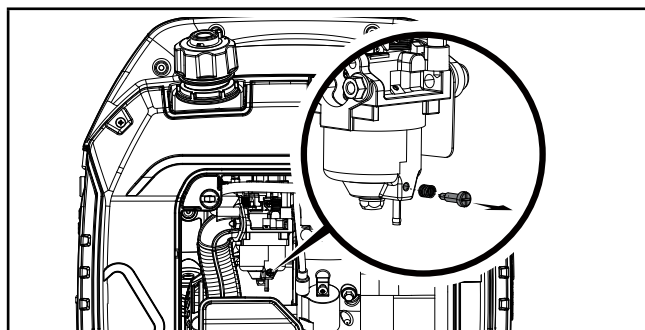

6. Lorsque l'essence cesse de venir du tube transparent, faites pivoter la vis de vidange dans le sens horaire jusqu'à ce qu'elle soit serrée. Éliminez l'essence vidangée de manière appropriée selon les réglementations ou directives locales.
7. Tournez le sélecteur de carburant sur la position « ARRÊT ».
8. Suivez les étapes 8-12 suivant Stockage à court terme.

Transport

Afin d'éviter d'éventuels déversements lors du transport ou pendant un stockage temporaire, l'appareil doit être sécurisé dans une position verticale dans sa position de fonctionnement normale, avec l'interrupteur de moteur sur ARRÊT. Le levier de vanne de carburant doit être sur ARRÊT.

⚠ AVERTISSEMENT

Lors du transport :

Ne remplissez pas le réservoir de manière excessive. Ne faites pas fonctionner l'appareil alors qu'il se trouve dans un véhicule. Sortez l'appareil du véhicule et utilisez-le dans un endroit bien ventilé. Évitez un emplacement exposé à la lumière directe du soleil lorsque vous mettez l'appareil dans un véhicule. Si l'appareil est laissé dans un véhicule fermé pendant plusieurs heures, la température élevée à l'intérieur du véhicule peut causer une vaporisation du carburant, ce qui peut résulter en une possible explosion. Ne conduisez pas sur une route cahoteuse pendant une longue période quand l'appareil est à bord. Si vous devez transporter l'appareil sur une route cahoteuse, vidangez d'abord le carburant de l'appareil.

⚠ DANGER

Les gaz d'échappement du générateur contiennent du gaz de monoxyde de carbone, qui est inodore et incolore.

Pour éviter un allumage accidentel ou non intentionnel de votre générateur pendant les périodes de stockage, les précautions suivantes doivent être prises :

- Lors du stockage du générateur, veillez à ce que le sélecteur de carburant soit placé sur la position « ARRÊT ».

Retrait du stockage

Si le générateur a mal été stocké pendant une longue période avec de l'essence dans le réservoir d'essence et/ou le carburateur, toute l'essence doit être vidangée et le carburateur doit être soigneusement nettoyé. Cette procédure implique des tâches techniques avancées. Pour une assistance, appelez notre Technical Support Team au +44 (0)1942 715 407.

Si le réservoir d'essence et le carburateur ont été correctement vidés de toute l'essence avant que le générateur ne soit stocké, suivez les étapes ci-dessous lors du retrait du stockage.

1. Veillez à ce que le sélecteur de carburant soit sur la position « ARRÊT ».
2. Ajoutez de l'essence au générateur selon *Ajout de carburant*.
3. Déplacez le sélecteur de carburant sur la position « FONCTIONNEMENT ».
4. Après 5 minutes, vérifiez les zones du carburateur et du filtre à air à la recherche de fuite d'essence. Si une fuite est constatée, le carburateur devra être démonté et nettoyé ou remplacé. Si vous ne constatez pas de fuite d'essence, tournez le sélecteur de carburant sur la position « ARRÊT ».
5. Vérifiez le niveau d'huile du moteur et ajoutez de l'huile propre et fraîche si nécessaire. Consultez Spécifications de l'huile pour le type d'huile approprié.
6. Vérifiez et nettoyez le filtre à air de toute obstruction comme des insectes ou des toiles d'araignée. Si nécessaire, nettoyez le filtre à air selon Nettoyage du filtre à air.
7. Démarrez le générateur selon Démarrer le moteur.

SPÉCIFICATIONS

Spécifications du générateur

Modèle du générateur	92001i-EU
Type de démarrage	Manual
Watts (Max/fonctionnement)	2200/1900
Volts CA	220
Ampères CA @ 220 V	8.6
Volts CC	12
Ampères CC	8
Fréquence	50 Hz
Altitude max du lieu d'installation	1 500 m
Niveau de pression acoustique mesuré (7 m)	58 dB (A)
Niveau de pression acoustique mesuré (4 m)	72 dB (A)
Incertitude de mesure du bruit	≤1,5 dB (A)
Niveau de puissance acoustique garanti	97 dB (A)
Temp ambiante max (°C/°F)	40°C /104°F
Phase	Monophasé
Type de mise à la terre	Floating Neutral
Poids	38.8 lb. (17.6 kg)
Longueur	17.3 in. (44 cm)
Largeur	11.5 in. (29.2 cm)
Hauteur	17.7 in. (45 cm)

Spécifications du moteur

Modèle	148F-D
Déplacement	79 cc
Type	OHV 4 temps

Bougie d'allumage

Type OEM	E6RTC
Écart	0.024 - 0.031 in. (0.6 - 0.8 mm)

Vanne

Dégagement de l'admission	0.004-0.006 in. (0.10-0.15 mm)
Dégagement de l'échappement	0.006-0.008 in. (0.15-0.20 mm)

REMARQUE

Un bulletin technique concernant les procédures d'ajustement de la vanne est disponible sur www.championpowerequipment.co.uk.

Spécifications de l'huile

NE REMPLISSEZ PAS DE MANIÈRE EXCESSIVE.

Type	*Voir le tableau suivant
Capacité	500ml/16.9 fl.oz

Recommended Oil Type / Tipo de aceite recomendado / Type d'huile recommandé								
← 5W-30			10W-30 →					
← 5W-30 Synthetic / Sintético / Synthétique			10W-40 →					
°F	-20	0	20	40	60	80	100	120
°C	-28.9	-17.8	-6.7	4.4	15.6	26.7	37.8	48.9
Ambient temperature / Temperatura ambiente / Température ambiante								

FR

REMARQUE

La température aura un impact sur l'huile moteur et sur la performance du moteur. Changez le type d'huile moteur selon la température pour s'adapter aux besoins du moteur.

Spécifications du carburant

Utilisez de l'essence sans plomb avec un indice d'octane minimum de 85 et une teneur en éthanol de 10 % ou moins en volume. D'UTILISEZ PAS DE E15 NI DE E85. NE REMPLISSEZ PAS DE MANIÈRE EXCESSIVE.

Capacité d'essence	1.1 gal. (4 L)
--------------------------	----------------

Spécifications de la température

Plage de température de démarrage (°F/°C) 5 à 104/-15 à 40

REMARQUE

Un message important concernant la température : votre produit est conçu et évalué pour un fonctionnement continu à des températures ambiantes allant jusqu'à 104°F (40°C). Si besoin, il peut être utilisé à des températures allant de 5°F (-15°C) à 122°F (50°C) pour de courtes périodes de temps. En cas d'exposition à des températures en dehors de cette plage pendant le stockage, l'appareil doit être ramené dans cette plage avant le fonctionnement. Le produit doit toujours être utilisé en extérieur, dans une zone bien ventilée et loin des portes, des fenêtres et des aérations.

DÉPANNAGE

Problème	Cause	Solution
Le moteur ne démarre pas.	Pas de carburant.	Ajoutez du carburant.
	Bougie d'allumage défectueuse.	Nettoyez et ajustez la bougie d'allumage ou remplacez-la.
	Niveau d'huile faible.	Remplissez le carter jusqu'au niveau approprié.
		Placez le générateur sur une surface plate et de niveau.
	Fil de la bougie d'allumage desserré.	Fixez le fil à la bougie d'allumage.
	La vanne de carburant est fermée.	Ouvrez la vanne de carburant.
	Ancien carburant ou eau dans le carburant.	Videz le carburant et remplacez-le par du carburant frais.
Inondé par du carburant.	Laissez l'appareil reposer pendant 10 mn.	
Le moteur démarre mais tourne difficilement.	Starter dans la mauvaise position.	Déplacez le starter jusqu'à ce qu'il s'arrête dans la position FONCTIONNEMENT ou poussez-le complètement.
	Filtre à air sale.	Nettoyez ou remplacez le filtre à air.
	Vanne de carburant sale.	Nettoyez la vanne de carburant.
	Pare-étincelles obstrué.	Nettoyez le pare-étincelles.
Le moteur se coupe pendant le fonctionnement.	Plus de carburant.	Remplissez le réservoir de carburant.
	Niveau d'huile faible.	Remplissez le carter jusqu'au niveau approprié. Placez le générateur sur une surface plate et de niveau.
	Pare-étincelles obstrué.	Nettoyez le pare-étincelles.
Le générateur ne fournit pas assez de puissance ou surchauffe.	Le générateur est en surcharge.	Vérifiez la charge et ajustez-la. Voir « Connecter des charges électriques ».
	Filtre à air sale.	Nettoyez ou remplacez le filtre à air.
	Starter dans la mauvaise position.	Déplacez le starter jusqu'à ce qu'il s'arrête dans la position FONCTIONNEMENT ou poussez-le complètement.
Le moteur fonctionne mais pas de sortie CA.	Mauvaise connexion du cordon.	Vérifiez toutes les connexions.
	Le disjoncteur est ouvert.	Réinitialisez le disjoncteur.
	Câblage desserré.	Inspectez et resserrez les connexions de câblage.
	Autre.	Contactez la ligne d'assistance.
Le moteur peine ou faiblit.	Régulateur du moteur défectueux.	Contactez la ligne d'assistance.
	Vanne de carburant sale.	Nettoyez la vanne de carburant.
	Le carburateur est sale et fonctionne en mélange pauvre.	Contactez la ligne d'assistance.
	Starter dans la mauvaise position.	Déplacez le starter jusqu'à ce qu'il s'arrête dans la position FONCTIONNEMENT ou poussez-le complètement.
Déclenchement répété du disjoncteur.	Surcharge.	Vérifiez la charge et ajustez-la. Voir « Connecter des charges électriques ».
	Cordons d'alimentation ou appareil défectueux.	Vérifiez que les fils ne sont pas endommagés, dénudés ou effilochés. Remplacez l'appareil défectueux.
	Le disjoncteur est encore trop chaud.	Laissez l'appareil reposer pendant 5 mn.

GARANTIE*

CHAMPION POWER EQUIPMENT
GARANTIE LIMITÉE DE 3 ANS

Qualifications de la garantie

Pour enregistrer votre produit pour la garantie et une assistance technique du centre d'appels à vie GRATUITE, veuillez consulter :

<https://www.championpowerequipment.co.uk>

Pour compléter l'enregistrement, vous devrez inclure une copie du reçu d'achat comme preuve de l'achat original. La preuve d'achat est requise pour le service de garantie. Veuillez vous enregistrer dans les dix (10) jours suivants la date d'achat.

Garantie réparation/remplacement

CPE garantit à l'acheteur original que les composants mécaniques et électriques seront exempts de défauts de matériau et de fabrication pendant une durée de trois (3) ans pour un usage domestique ou 1 000 heures, selon ce qui survient en premier, et un (1) an d'utilisation commerciale et industrielle ou 1 000 heures, selon ce qui survient en premier. Les frais de transport du produit soumis pour une réparation ou un remplacement dans le cadre de la présente garantie sont à entièrement à la charge de l'acheteur. La présente garantie ne s'applique qu'uniquement à l'acheteur original et n'est pas transférable. Pour les Conditions générales complètes, consultez www.championpowerequipment.co.uk.

Ne retournez pas l'appareil au point d'achat

Contactez le Service technique de CPE et CPE dépannera votre problème par téléphone ou par e-mail. Si le problème n'est pas corrigé par cette méthode, CPE pourra, à sa discrétion, autoriser une évaluation, une réparation ou un remplacement de la pièce défectueuse ou du composant défectueux dans un Centre après-vente CPE. CPE vous fournira un numéro de cas pour le service de garantie. Veuillez le conserver pour toute référence future. Les réparations ou les remplacements sans autorisation préalable, ou dans un établissement de réparations non agréé, ne seront pas couverts par la présente garantie.

Exclusions de la garantie

La présente garantie ne couvre pas les réparations ni l'équipement suivants :

Usure normale

Les produits dont les composants mécaniques et électriques ont besoin de pièces et de services périodiques pour fonctionner correctement. La présente garantie ne couvre pas la réparation quand l'usure normale a abîmé une pièce ou l'équipement dans son ensemble.

Installation, utilisation et entretien

La présente garantie ne s'applique pas aux pièces et/ou à la main-d'œuvre si le produit est réputé avoir été mal utilisé,

négligé, impliqué dans un accident, maltraité, chargé au-delà des limites du produit, modifié, installé d'une mauvaise manière ou connecté d'une mauvaise manière à un composant électrique. Un entretien normal n'est pas couvert par la présente garantie et ne doit pas obligatoirement avoir lieu dans un établissement ni par une personne agréé(e) par CPE.

Autres exclusions

La présente garantie exclut ce qui suit :

- Défaut esthétique comme la peinture, les autocollants, etc.
- Les éléments soumis à usure comme les éléments de filtre, les joints toriques, etc.
- Les pièces accessoires comme les batteries de démarrage, les segments de piston et les couvercles de stockage.
- Les défauts dus à des catastrophes naturelles et autres cas de force majeure échappant au contrôle du fabricant.
- Les problèmes causés par des pièces qui ne sont pas des pièces d'origine de Champion Power Equipment.

Toute pièce réputée être endommagée par l'utilisateur.

Lorsqu'applicable, la présente garantie ne s'applique pas aux produits utilisés pour l'alimentation principale à la place d'un service public.

Limites de la garantie implicite et des dommages indirects

Champion Power Equipment décline toute obligation de couvrir toute perte de temps, d'utilisation de ce produit, de fret, ou toute réclamation accessoire ou consécutive par quiconque de l'utilisation de ce produit. LA PRÉSENTE GARANTIE ET LES GARANTIES ANNEXES SUR LES SYSTÈMES DE CONTRÔLE DES ÉMISSIONS DE L'EPA BRITANNIQUE ET/OU DE LA CARB (LE CAS ÉCHÉANT) REMPLISSENT TOUTES LES AUTRES GARANTIES, EXPRESSES OU IMPLICITES, Y COMPRIS LES GARANTIES DE QUALITÉ MARCHANDE OU D'ADAPTATION À UN USAGE PARTICULIER.

Un appareil fourni en échange sera soumis à la garantie de l'appareil d'origine. La durée de la garantie régissant l'appareil échangé sera calculée en faisant référence à la date d'achat de l'appareil d'origine.

La présente garantie vous donne certains droits légaux qui peuvent changer selon l'État ou la Province. Votre État ou Province peut également avoir d'autres droits auxquels vous pourriez prétendre qui ne sont pas répertoriés dans la présente garantie.

Parts Diagram

EN

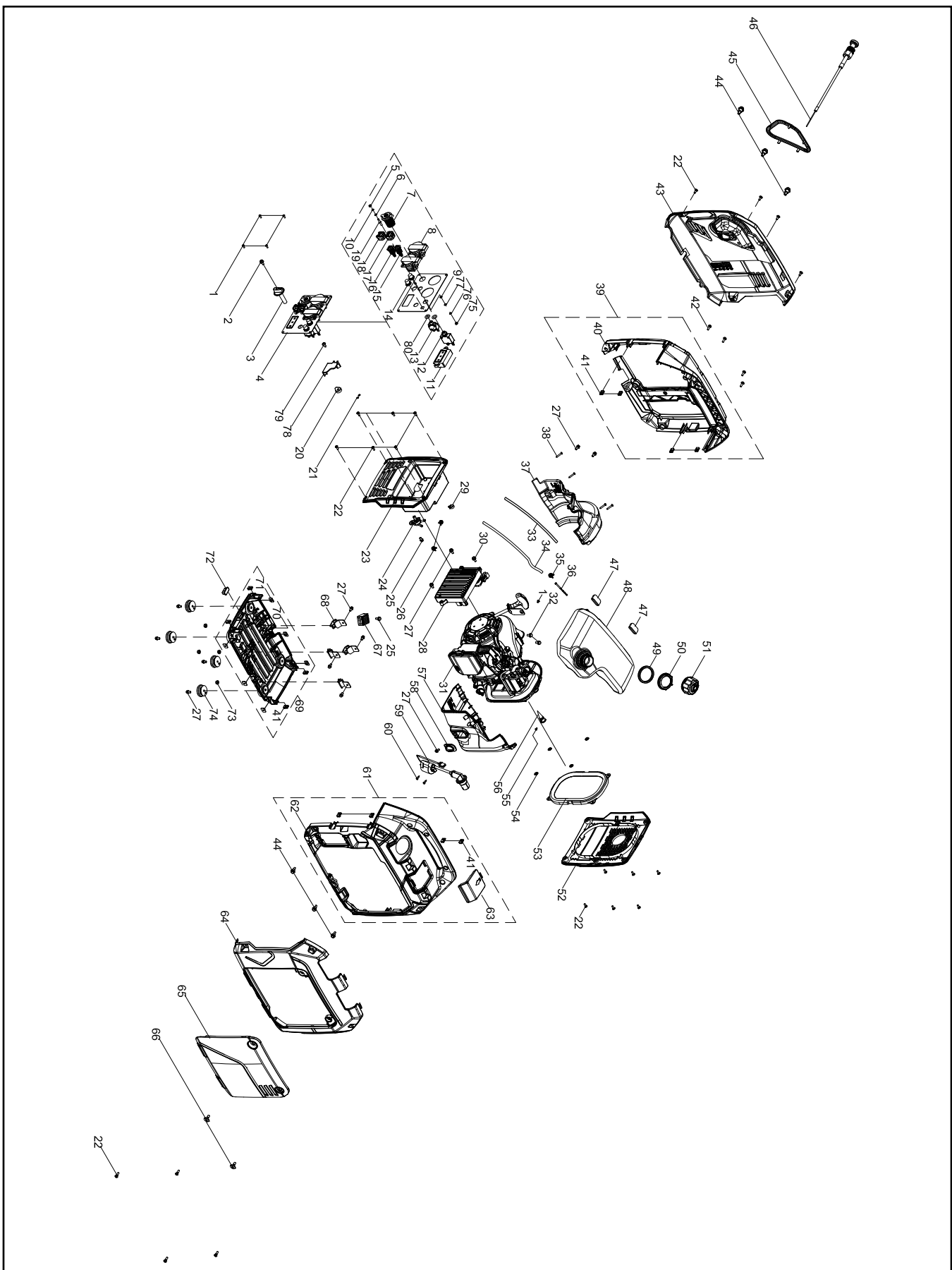

Parts List

#	Part Number	Description	Qty.
1	100010946-0001	Screw M4 x 10	5
2	100095857-0005	Bolt M4 x 18	1
3	100072724	Lever, Fuel Valve	1
4	100162770-0002	Panel Assembly	1
5	100011421-0013	Flange Nut M6	1
6	100010910-0003	Flat Washer Ø6	1
7	100019782-0001	Receptacle, 12 VDC	1
8	100020028-0003	16A EU-Type Receptacle, Black	2
9	100011025-0001	Lock Washer Ø6, Toothed	1
10	100010886-0004	Spring Washer Ø6	1
11	100142155-0001	LED Display Module	1
12	100019758-0001	16Amp Circuit Breaker, Push Button	1
13	100057719-0001	8Amp Circuit Breaker, Push Button	1
14	100120180-0001	Cover, Circuit Breaker	2
15	100746006-0001	Parallel Port, Square, Red	1
16	100746006-0002	Parallel Port, Square, Black	1
17	100735685-0001	Parallel Port Cover, Square, Red	1
18	100735685-0002	Parallel Port Cover, Square, Black	1
19	100092320-0001	Ground Stud	1
20	100083841	Switch Block	1
21	100091757	Circlip, Bearing Holder, Ø1.8 x Ø6	2
22	100081995-0001	Step Bolt	20
23	100142063-0001	Front Panel, Black	1
24	100126150	Fuel Valve, Angle 45°	1
25	100011571-0002	Big Flange Bolt M6 x 14	2
26	100005149	Calmp 1, Ø7.5	2
27	100011570-0008	Big Flange Bolt M6 x 12	13
28	100157950	Inverter, 230V 50Hz	1
29	100000671	Clip Ø13	1
30	100011249-0004	Bolt M5 x 12	1
31	1ZC7DFB06	Engine 79cc	1
32	100033099-0008	Big Flange Bolt M6 x 18	2
33	100131884	Tube Sheath, Silicon Resin	1
34	100131883-0001	Fuel Tube, L=275mm	1

#	Part Number	Description	Qty.
35	100090871	Calmp 2, Ø9.7 x 8	1
36	100009020	Fuel Strainer	1
37	100072874	Rear Air Guide	1
38	100011004-0003	Self-tapping Screw ST4.2 x 25	4
39	100092440-0007	Housing Assembly, Left Handle, Black	1
40	100139137-0001	Housing, Left Handle, Black	1
41	100050562	Threaded Clamp	12
42	100033079-0005	Screw M5 x 16	4
43	100156094-0005	Side Cover Plate, Left, Yellow	1
44	100081994-0001	Shaft Locating Bolt	6
45	100092446-0001	Protection Ring, Starter Cord	1
46	100158387	Cable	1
47	100072727-0001	Rubber Pad	2
48	100072725	Fuel Tank, 4 L	1
49	100073150	Rubber Washer	1
50	100008887	Lock Nut	1
51	100072726-0005	Fuel Tank Cap	1
52	100142062-0001	Rear Panel, Muffler, Black	1
53	100072722	O-ring Seal	1
54	100087972	Retainer Ring	4
55	100011000-0002	Self-tapping Screw ST4.2 x 9.5	1
56	100085794	Spark Arrester Assembly	1
57	100072875-0001	Front Air Guide	1
58	100072878	Oil Seal	1
59	100097811-0001	Ignition Coil	1
60	100093250-0005	Self-tapping Screw ST4.8 x 20	2
61	100092441-0007	Housing Assembly, Right Handle, Black	1
62	100139138-0001	Housing, Right Handle, Black	1
63	100092444-0005	Spark Plug Maintenance Plate, Black	1
64	100157709-0001	Housing Cover, Right, Yellow	1
65	100163095-0002	Maintenance Panel, Yellow	1
66	100072713-0002	Screw	2

#	Part Number	Description	Qty.
67	100716268-0001	Rectifier Bridge, Capacitance	1
68	100072715-0001	Vibration Mount, Support	4
69	100088546	Housing Assembly, Bottom, Black	1
70	100072711	Housing, Bottom, Black	1
71	100072994-0001	Step Nut M6	6
72	100072710-0001	Rubber Damper	1
73	100011452-0010	Nut M6	4
74	100072712	Foot, Bottom Housing	4
75	100011419-0007	Nut M5	1
76	100010885-0003	Spring Washer Ø5	1
77	100010919-0002	Plain Washer Ø5	1
78	100714558	Wire Stop Block	1
79	100011001-0005	Self-tapping Screw ST4.2 x 10	1
80	100031552	O-Ring	2

Engine Parts Diagram

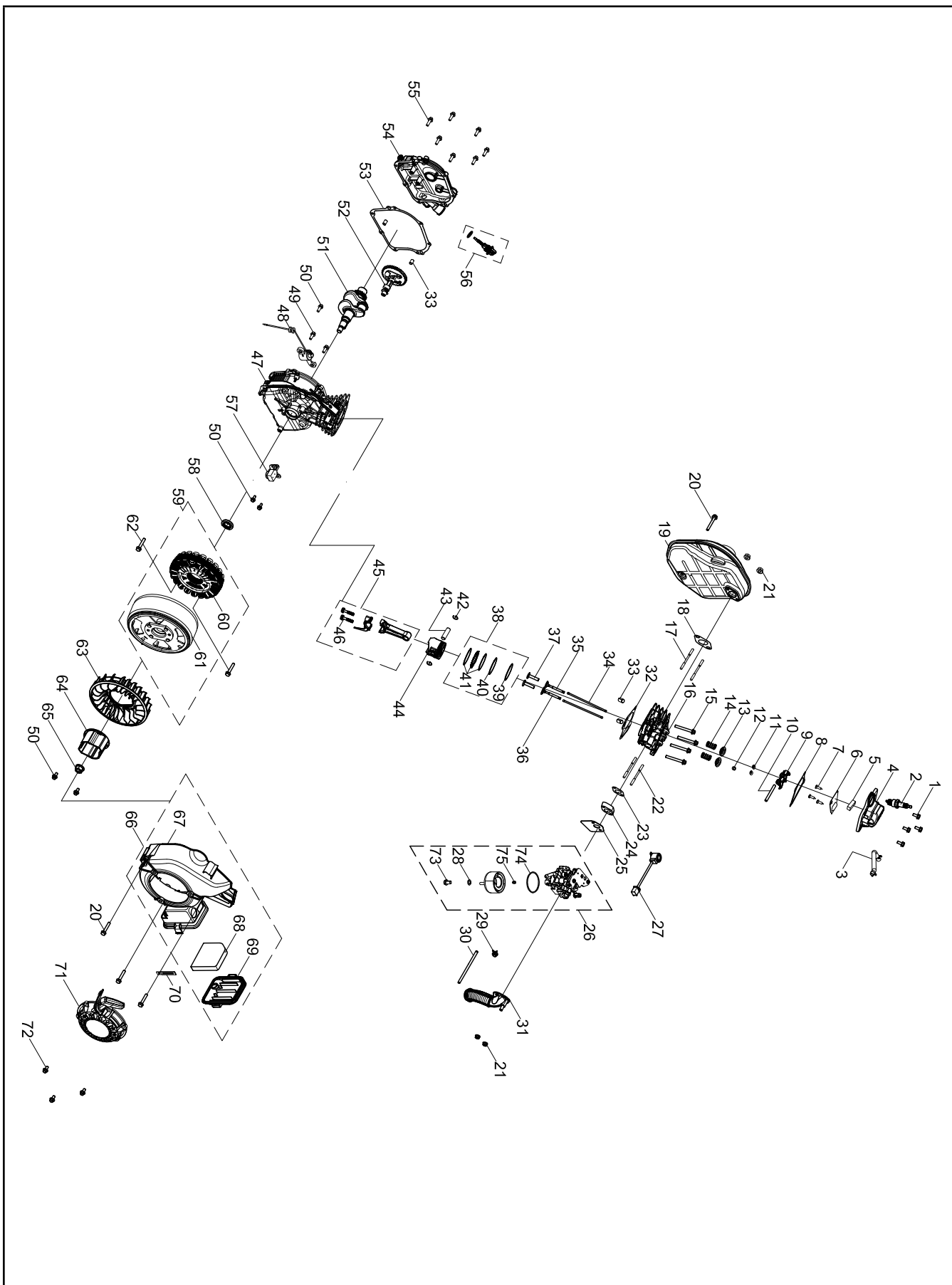

Engine Parts List

#	Part Number	Description	Qty.
1	100033099-0008	Big Flange Bolt M6 x 18	4
2	100097810	Spark Plug(E6RTC)	1
3	100154528-0001	Breather Tube	1
4	100072876-0001	Cylinder Head Cover Assembly	1
5	100085696	Strainer, Cylinder Head Cover	1
6	100085695	Inner Cover, Cylinder Head Cover	1
7	100005133-0001	Cross Screw M3 x 6.5	3
8	100075052	Gasket, Cylinder Head Cover	1
9	100075054	Rocker Arm Assembly	2
10	100075053	Shaft, Rocker Arm	1
11	100075055	Valve Collet	2
12	100075058	Oil Drip Pan	1
13	100075056	Valve Spring Seat, 182F	2
14	100159357	Spring Valve	2
15	100011275-0005	Flange Bolt M6 x 50, GB5789	4
16	100148916	Cylinder Head	1
17	100088412-0001	Stud Bolt M6 x 73	2
18	100075043	Muffler Pad	1
19	100065662-0001	Exhaust Muffler Assembly	1
20	100011277-0004	Flange Bolt M6 x 60, GB5789	4
21	100011452-0010	Lock Nut M6, Flange	4
22	100010348-0001	Stud Bolt M6 x 87	2
23	100075048	Gasket, Insulator	1
24	100075049	Insulator, Carburetor	1
25	100075050	Gasket, Carburetor	1
26	100159122-0001	Carburetor	1
27	100061512	Stepping Motor	1
28	100006037	Fuel Bowl Mounting Bolt Gasket	1
29	100005149	Clamp 1, Ø7.5	1
30	100087351-0001	Oil Tube	1
31	100075035	Air Filter Hose	1
32	100085694	Gasket, Cylinder Head	1
33	100010549	Dowel Pin Ø8 x 12	4
34	100075061	Push Rod	2
35	100075059	Valve Exhaust	1

#	Part Number	Description	Qty.
36	100159354	Valve Intake	1
37	100075036	Lifter, Valve	2
38	100075040	Piston Ring Set	1
39	100088147	1st Piston Ring	1
40	100088148	2nd Piston Ring	1
41	100088146	Oil Ring	1
42	100075038	Circlip	2
43	100075039	Wrist Pin	1
44	100159355	Piston	1
45	100075037	Connecting Rod	1
46	100091043	Bolt, Connecting Rod	2
47	100085410	Crankcase	1
48	100075063-0002	Oil Level Sensor	1
49	100031967-0008	Big Flange Bolt M6 x 16	2
50	100011570-0008	Big Flange Bolt M6 x 12	5
51	100065663	Crankshaft	1
52	100159356	Camshaft	1
53	100075062	Gasket, Crankcase Cover	1
54	100072617	Cover, Crankcase	1
55	100031968-0003	Big Flange Bolt M6 x 20	7
56	100084322-0004	Oil Dipstick Assembly, Black	1
57	100092649-0001	Trigger	1
58	100085697	Oil Seal Ø20 x Ø32 x 6	1
59	100159353-0001	Alternator Assembly, Ø150 x 44.5 mm	1
60	100158711-0001	Stator Assembly, Fe, Ø120 x 21 mm	1
61	100085871-0001	Rotor Assembly, Permanent Magneto, Ø150 x 44.5 mm	1
62	100011223-0002	Flange Bolt M6 x 32	2
63	100072871	Cooling Fan	1
64	100072872-0001	Pulley, Starter	1
65	100033063-0002	Flange Nut M12 x 1.25	1
66	100072873	Fan Cover Assembly	1
67	100085054	Fan Cover, Black	1
68	100075483-0001	Air Filter Element	1
69	100075482-0001	Air Filter Cover	1
70	100000655	Wire Clip B	1
71	100075051-0002	Recoil Starter Assembly, Black	1

EN

#	Part Number	Description	Qty.
72	100011571-0002	Big Flange Bolt M6 x 14	3
73	100131964	Fuel Bowl Mounting Bolt	1
74	100131960	Fuel Bowl O-Ring	1
75	100163552	Main Jet Standard	1
	100163549	Main Jet Altitude 1000-2000m	/
	100163550	Main Jet Altitude 2000-3000m	/

Wiring Diagram

EN

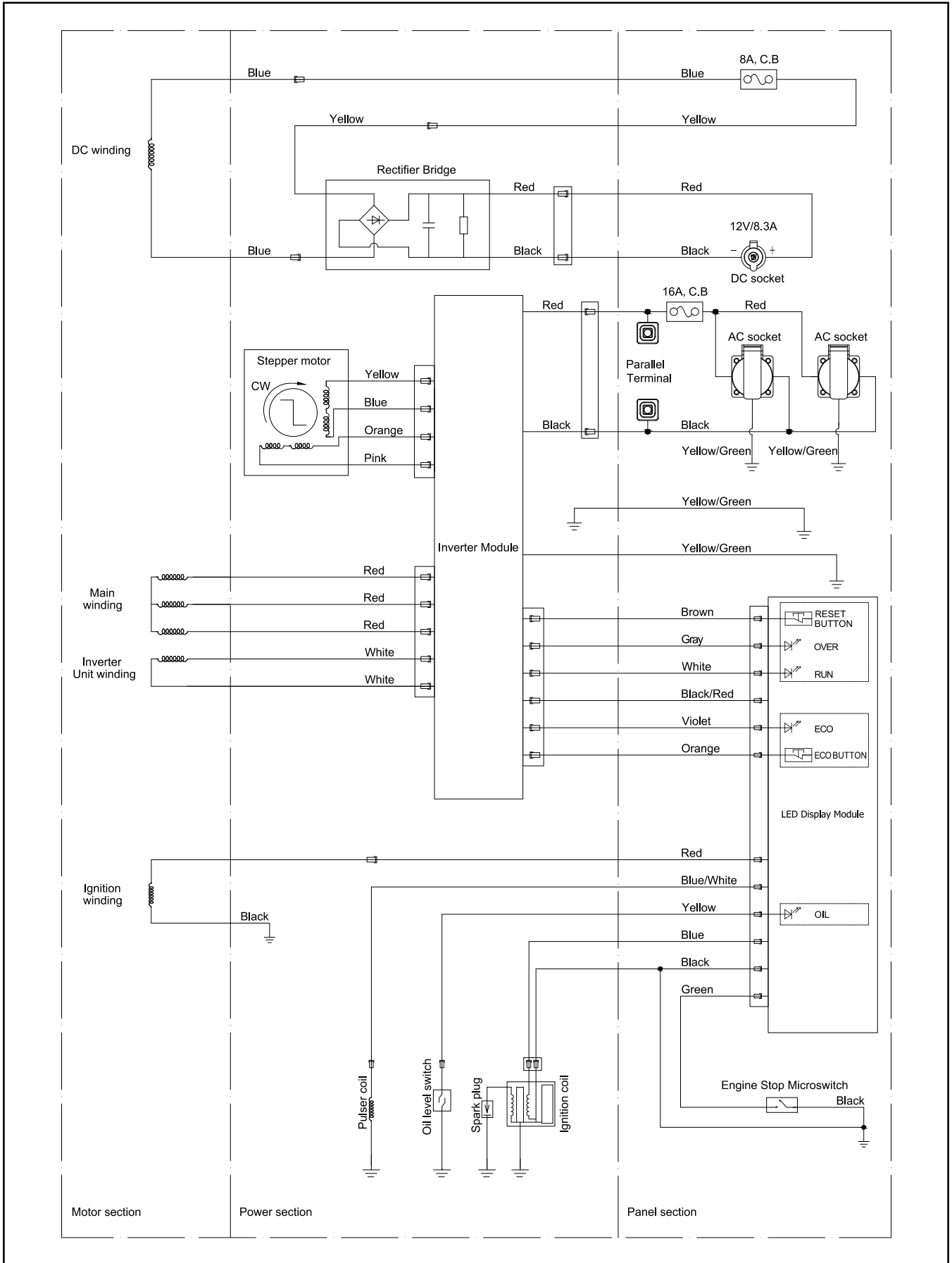

**EC DECLARATION OF CONFORMITY**

We: CHAMPION POWER EQUIPMENT, INC.
12039 SMITH AVENUE, SANTA FE SPRINGS,
CA 90670, USA

Hereby declare that the following Appliance complies with the appropriate basic safety and health requirements of the EC Directives (see item 3 & 4) based on its design and type, as brought into circulation by us.

This declaration relates exclusively to the machinery in the state in which it was placed on the market, and excludes components which are added and/or operations carried out subsequently by the final user.

Designation / Function: Gasoline generating set

1. Type: 92001i-UK, 92001i-EU
2. Serial number: xxxxxxxx – xxxxxxxx (on crankcase or on air filter cover)
3. Used harmonized standards:
 - ISO 8528-13:2016
4. Applicable EC Directives:
 - Machinery Directive 2006/42/EC
 - Directive (EU) 2016/1628
 - Noise Directive 2000/14/EC (Amended by 2005/88/EC)
 - Low Voltage Directive 2014/35/EU
 - EMC Directive 2014/30/EU
 - RoHS Directive 2011/65/EU
 - REACH Regulations (EC) NO. 1907/2006

Guaranteed sound power level:
-93 dB(A) for 92001i-UK,92001i-EU

5. Responsible for documentation: CHAMPION POWER EQUIPMENT, INC.
Address: 12039 SMITH AVENUE, SANTA FE SPRINGS, CA 90670, USA
6. Person responsible for compiling the technical files established within the EU Name, Surname: Winch Solutions LTD
Address: Unit 17-18 Bradley Trading Estate, Bradley lane, Standish, Greater Manchester, WN6 0XQ, UK
7. Date/Place/Authorized Signature: APRIL 21ST
2020/HANGZHOU/LI JIE

For and on behalf of
Champion Power Equipment, Inc.

Authorized Signature

8. Title of Signatory: GENERAL MANAGER

Note:

The person importing the products becomes responsible for ensuring that they comply with the directives which apply to them. At the very last, it is recommended that the importer obtain a copy of the original Declaration of conformity from manufacturer.

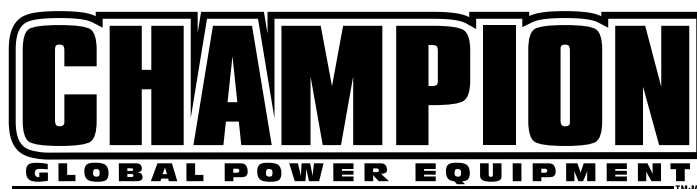

Champion Power Equipment Europe Service & Technical Contacts

United Kingdom:

BPE Holdings
Unit 17-18
Bradley Hall Trading Estate
Bradley Lane, Standish
Wigan, WN6 0XQ, UK
Tel: +44 (0) 1942 715 407
technical@bpeholdings.co.uk

Germany:

BPE Solutions Deutschland GmbH
Altrottstraße 31
D-69190 Walldorf
Germany
Tel: +49 6227/655996-3
support@bpeholdings.de

France:

BPE Solutions France SAS
3 Boulevard de Belfort
59000 Lille
France
sav@bpeholdings.fr

Sweden:

BPE Nordic AB
Valnäsgatan 2
44252 Ytterby
Sweden
Tel: +46 (0)31280985
info@championgenerators.se